



**YAMAHA**

MANUAL DO PROPRIETÁRIO

***DT200R***

4LR-F8199-PO

## REGISTRO DOS NÚMEROS DE IDENTIFICAÇÃO

1. NÚMERO DA CHAVE:

2. NÚMERO DO CHASSI:

3. NÚMERO DO MOTOR:

O número de identificação da chave está gravado na mesma, tal como está ilustrado na figura.

Registre este número no espaço reservado, para servir como referência no caso de necessitar de uma nova chave.

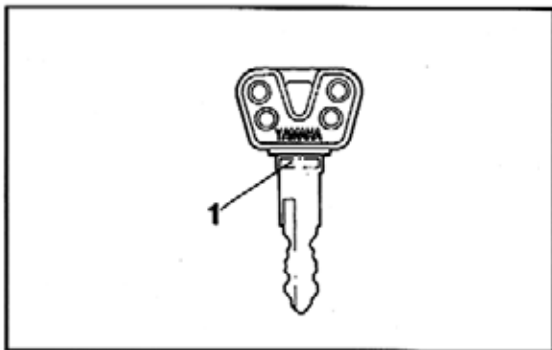

Registre os números do chassi e do motor nos espaços reservados, para facilitar os pedidos de reposição do seu concessionário Yamaha ou para referência em caso de seu veículo ser roubado.

**DT200R**

**MANUAL DO PROPRIETÁRIO**

**© 1999 Yamaha Motor da Amazônia Ltda.**

**2ª Edição, Novembro de 1999**

**Todos os direitos reservados.**

**É proibida a reimpressão ou o uso deste  
material sem autorização por escrito da  
Yamaha Motor da Amazônia Ltda.**

**Impresso no Brasil**

## INTRODUÇÃO

Amigo Cliente, felicitações pela aquisição da Yamaha DT200R. Este modelo é o resultado da vasta experiência da Yamaha na fabricação de máquinas esportivas, de passeio e destacadas máquinas de competição. Você poderá apreciar agora, o mais alto grau de manufatura e confiabilidade que tem feito da Yamaha líder neste campo.

Este manual lhe permitirá, obter um bom conhecimento sobre o funcionamento, a inspeção e a manutenção deste modelo.

Para qualquer esclarecimento consulte um de nossos concessionários autorizados, o qual terá a maior satisfação em ajudá-lo a manter e conservar a sua motocicleta. O seu concessionário Yamaha possui, além de ferramentas e equipamentos especiais, mecânicos treinados pela fábrica. Portanto, é o único em condições de executar qualquer tipo de serviço dentro dos padrões de qualidade e garantia da Yamaha.

**PRODUZIDO NO  
PÓLO INDUSTRIAL  
DE MANAUS**



CONHEÇA A AMAZÔNIA

**YAMAHA MOTOR DA AMAZÔNIA LTDA.**



Os pontos de maior importância estão assinalados pelas seguintes anotações:

**NOTA ...**

Uma NOTA fornece informações vitais para esclarecer e facilitar os procedimentos.

**ATENÇÃO:**

A ATENÇÃO, indica os procedimentos especiais a seguir para evitar possíveis danos na motocicleta

**ADVERTÊNCIA:**

A ADVERTÊNCIA, indica os procedimentos especiais que devem ser seguidos para evitar que o operador ou a pessoa que está reparando ou inspecionando sofra acidente.

**NOTA:**

Este manual deve ser considerado parte permanente da motocicleta, devendo permanecer com esta, mesmo que seja vendida posteriormente.

A Yamaha tem o direito reservado a modificações de qualquer natureza no produto, que julgue necessárias, sem prévio aviso.

As ilustrações contidas neste manual, são somente para referência, podendo variar do componente de sua motocicleta.

---

**ADVERTÊNCIA:**

---

**PEDIMOS QUE LEIA ESTE MANUAL CUIDADOSAMENTE E COMPLETAMENTE, ANTES DE OPERAR ESTA MOTOCICLETA. NÃO TENTE OPERAR ESTA MOTOCICLETA ATÉ QUE TENHA ADQUIRIDO UM BOM CONHECIMENTO DOS CONTROLES E OPERAÇÕES. INSPEÇÕES REGULARES E UMA MANUTENÇÃO CUIDADOSA, JUNTAMENTE COM UMA BOA HABILIDADE DE PILOTAGEM ASSEGURARÁ QUE VOCÊ DESFRUTE DAS CAPACIDADES DESTA MOTOCICLETA.**

---

## INFORMAÇÕES DE SEGURANÇA

AS MOTOCICLETAS SÃO VEÍCULOS DE DUAS RODAS, DE TRAÇÃO ÚNICA, SEU USO E OPERAÇÃO SEGUROS DEPENDEM DO USO DE TÉCNICAS DE CONDUÇÃO, BEM COMO DA EXPERIÊNCIA DO MOTOCICLISTA.

TODO MOTOCICLISTA DEVE SEGUIR OS REQUISITOS QUE SEGUEM ANTES DE OPERAR A MOTOCICLETA:

1. OBTER INFORMAÇÕES DIRETAS DE UMA FONTE COMPETENTE SOBRE OS ASPECTOS DE OPERAÇÃO DA MOTOCICLETA.
2. OBSERVAR AS ADVERTÊNCIAS E REQUISITOS DE MANUTENÇÃO NO MANUAL DO PROPRIETÁRIO.
3. OBTER TÉCNICA DE SERVIÇO COMO INDICADO NO MANUAL DO PROPRIETÁRIO PARA REVISAR CORRETAMENTE OS ITENS.

### CONDUÇÃO SEGURA

1. Sempre fazer checagens de pré-operação. Estas checagens podem evitar acidentes.
2. Muitos acidentes provém da inexperiência do motociclista.
  - a. Conheça suas habilidades e limites. Permanecendo dentro dos seus limites você pode evitar acidentes.
  - b. Somente empreste sua motocicleta para uma pessoa habilitada a conduzir motocicletas.
3. Muitos acidentes acontecem por falha do motorista. Um erro típico do motorista é abrir muito uma curva devido ao excesso de velocidade. Nunca trafegue mais rápido do que as condições lhe permitem.
4. Numa área que você não conhece, trafegue com mais atenção. Você pode encontrar algum obstáculo que pode lhe causar um acidente, por exemplo, uma lombada ou uma curva muito acentuada.
5. A posição do motociclista é importante para obter controle. O motociclista deve ter as duas mãos ao guidão e ambos os pés nos estribos durante a condução da motocicleta.
6. Jamais conduza sob influência de álcool ou drogas.

## EQUIPAMENTOS DE PROTEÇÃO

A maioria das fatalidades decorridas de um acidente de motocicleta resulta de ferimentos na cabeça. O uso do capacete é o fator mais criterioso na prevenção ou redução de ferimentos na cabeça.

1. Use sempre um capacete aprovado por um órgão competente.
2. Use uma viseira ou óculos para proteger os olhos.
3. O uso de botas de couro, jaqueta, calça comprida, luvas, etc., é essencial para prevenção ou redução de ferimentos em geral.
4. Nunca pilote sua motocicleta usando roupas muito folgadas. Elas podem agarrar nos manetes, estribos ou rodas e provocar um acidente.
5. Nunca toque no motor ou escapamento durante ou após o uso. Eles estarão quentes, podendo causar sérias queimaduras. Sempre use roupas que protejam suas pernas, tornozelos e os pés.
6. Use sempre roupas claras para facilitar a sua visualização.
7. Os itens acima devem ser seguidos também pelo passageiro.

## MODIFICAÇÃO

As modificações feitas na motocicleta que não foram aprovadas pela YAMAHA ou a remoção de algum equipamento original pode tornar sua motocicleta insegura para uso, podendo causar danos à motocicleta ou mesmo acidentes. Além disso, algumas modificações podem tornar ilegal o uso da motocicleta.

## ACESSÓRIOS E BAGAGENS

Adicionar acessórios e/ou bagagens em sua motocicleta pode interferir na estabilidade ou dirigibilidade, se a distribuição do peso da motocicleta for alterado. Tenha muito cuidado ao conduzir sua motocicleta, se estiver transportando bagagens. Acessórios genuínos YAMAHA têm sido especificamente designados para esta motocicleta. Uma vez que a YAMAHA não pode testar todos os outros acessórios que podem ser usados, você deve ter muito cuidado ao escolher e instalar um acessório não genuíno. Tenha sempre em mente as seguintes normas:

1. Nunca instale acessórios ou leve cargas que possam interferir no desempenho de sua motocicleta. Inspeccione cuidadosamente os acessórios antes de usá-los para certificar-se que estes não diminuirão o vão livre do chão ou cheguem a tocar o chão durante uma curva.
  - a. Acessórios fixados no guidão ou garfo dianteiro podem criar instabilidade, devido a inadequada distribuição de peso, ou ainda, alterar a aerodinâmica. Se fixados nestes locais, devem ser o mais leve possível.
  - b. Certos acessórios e/ou bagagens podem interferir na posição normal do motociclista. Uma posição inadequada pode limitar a liberdade de movimentos do motociclista, assim como a habilidade para controlar a motocicleta, podendo ocorrer um acidente.
2. Muito cuidado ao utilizar acessórios elétricos. Se estes acessórios excederem a capacidade do sistema elétrico, poderá ocasionar uma sobrecarga e um perigoso dano às luzes e ao motor.

## **GASOLINA E GÁS DE ESCAPE**

1. Gasolina é altamente inflamável!
  - a. Desligue sempre o motor ao abastecer.
  - b. Cuidado para não respingar gasolina no motor ou no escapamento ao abastecer.
  - c. Nunca abasteça quando estiver fumando ou houver alguma chama por perto.
2. Nunca dê a partida no motor ou deixe-o funcionando em uma área fechada. O gás de escape é altamente venenoso e pode causar doenças ou até mesmo a morte. Sempre opere sua motocicleta numa área que tenha ventilação adequada.
3. Ao estacionar a motocicleta:
  - a. O motor e o escapamento podem estar quentes. Estacione a motocicleta onde pedestres ou crianças, por acaso não toquem estes locais.
  - b. Não estacione a motocicleta em descidas ou chão macio. Ela pode facilmente cair.
  - c. Não estacione a motocicleta próxima a uma fonte inflamável, como combustíveis ou qualquer outro capaz de gerar uma chama.
4. Quando transportar a motocicleta em outro veículo, certifique-se que a torneira de combustível esteja posicionada em "OFF".
5. Se você ingerir, inalar vapor ou respingar gasolina em seus olhos, consulte rapidamente um médico. No caso de respingar gasolina na pele ou em suas roupas, lave imediatamente a parte afetada com água e sabão e troque suas roupas.

## LOCALIZAÇÃO DAS ETIQUETAS DE AVISO

É importante ler as seguintes etiquetas cuidadosamente, antes de operar a motocicleta.

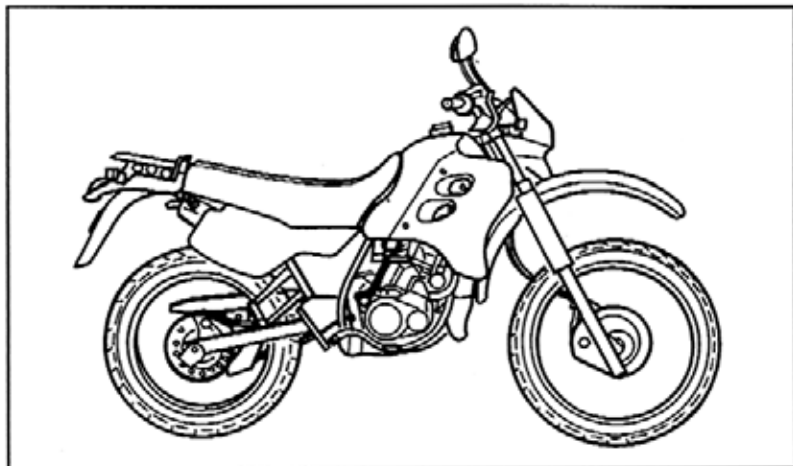

Tampa lateral  
Esquerda (2 etiquetas)

**DT200R**

## ÍNDICE

DESCRIÇÃO .....	2
IDENTIFICAÇÃO DA MOTOCICLETA .....	3
FUNÇÕES DOS CONTROLES .....	4
REVISÃO ANTES DO FUNCIONAMENTO .....	18
FUNCIONAMENTO E PONTOS IMPORTANTES PARA A CONDUÇÃO .....	30
MANUTENÇÃO PERIÓDICA E PEQUENOS REPAROS .....	33
LIMPEZA E ARMAZENAGEM .....	76
ESPECIFICAÇÕES .....	78



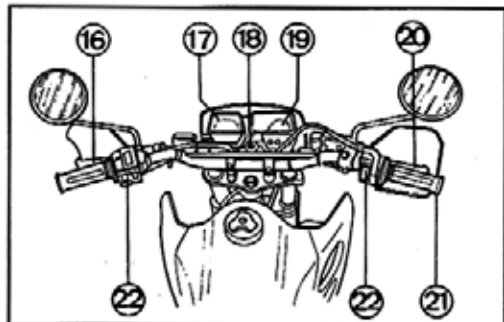
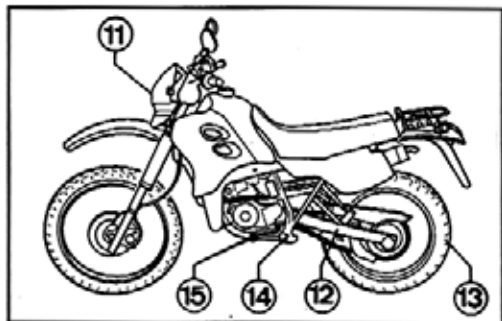
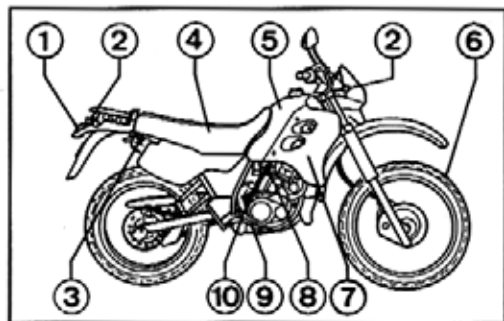

## DESCRIÇÃO

1. Lanterna e luz de freio
2. Pisca-pisca diant. e traseiro
3. Trava do capacete
4. Selim
5. Tanque de combustível
6. Roda dianteira
7. Radiador
8. Torneira de combustível
9. Pedal de freio
10. Pedal de partida
11. Farol dianteiro
12. Suspensão *monocross*
13. Roda traseira
14. Estribo dianteiro
15. Pedal de câmbio
16. Manete da embreagem
17. Velocímetro
18. Chave de ignição
19. Tacômetro
20. Manete de Freio
21. Punho do acelerador
22. Interruptor do guidão

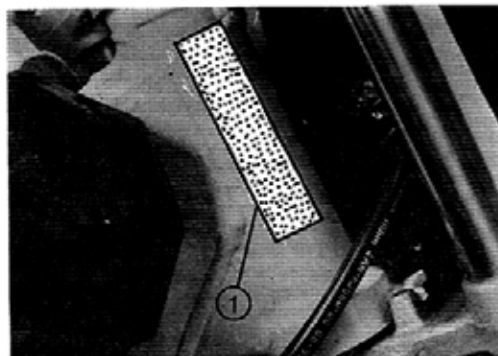

1 - Número de chassis



1 - Número de motor

## IDENTIFICAÇÃO DA MOTOCICLETA

### Número do Chassis:

O número do chassis está marcado do lado direito da coluna de direção

NOTA: \_\_\_\_\_



A sequência **(A)** identifica o modelo e a sequência **(B)** o número de produção da unidade. Registre estes números para referência caso precise encontrar peças sobressalentes a um concessionário Yamaha.

### Número de série do motor:

O número de série do motor está marcado na carcaça esquerda do motor, na parte posterior.

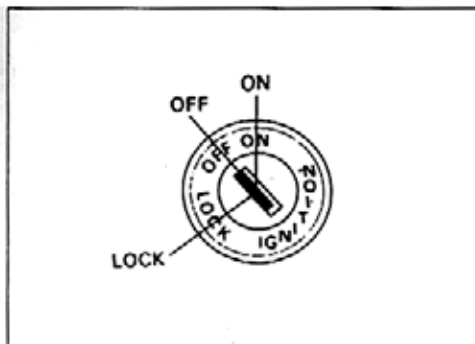

**NOTA:**

Uma chave em duplicata acompanha este modelo. Uma delas destrava o guidão, trava do capacete/selim, e liga a ignição para pôr o motor em funcionamento. A outra chave deve ser guardada para reserva.

**FUNÇÃO DOS CONTROLES**  
**CHAVE PRINCIPAL (IGNIÇÃO):**

A tabela seguinte mostra a posição da chave de ignição em relação ao circuito "LIGADO" (ON) ou "DESLIGADO" (OFF) dos interruptores das luzes, sinalização, sistema de ignição e estacionamento. O símbolo (\*) indica a posição ligada.

Nome dos componentes	Posição da chave			INSTRUÇÕES
	ON	OFF	LOCK	
Circuito de ignição	*			Puxe o afogador e dê a partida
Luz de ponto morto	*			A luz verde do painel acenderá se o câmbio estiver em ponto morto.
Luz de freio	*			A luz do freio acenderá se acionar o freio.
Luzes do pisca	*			Ao ligar o interruptor do pisca para direita ou esquerda as luzes piscarão.
Buzina	*			Ao acionar o botão, tocará a buzina.
Luz de óleo 2 tempos	*			Em ponto morto acenderá.
Farol Alto	*			Quando ligar o interruptor do farol.
Lanterna	*			Quando ligar o interruptor do farol.
Trava de direção			*	O guidão estará travado.

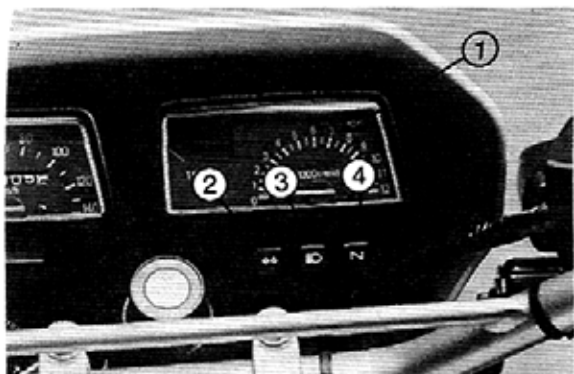



1. Luz indicadora do nível de óleo 2 Tempos.
2. Luz indicadora do pisca.
3. Luz indicadora do farol alto.
4. Luz indicadora do ponto morto.

## LUZES INDICADORAS

1. Luz indicadora do nível de óleo 2 Tempos   
(Cor vermelha):

Este modelo é dotado de um dispositivo que faz acender a luz vermelha, quando o nível do óleo 2 tempos estiver baixo, e quando isto acontecer, abastecer imediatamente com óleo 2T. Para a verificação do circuito, coloque o câmbio em ponto morto que a luz deverá acender.

2. Luz indicadora do pisca   
(Cor alaranjada):  
Esta luz se acende quando o pisca é ligado para direita ou esquerda.

3. Luz indicadora do farol alto   
(Cor azul):  
Esta luz se acende quando o interruptor do farol estiver na posição H.

4. Luz indicadora do ponto morto   
(Cor verde):

### NOTA:

Esta luz se acende quando o câmbio estiver em ponto morto.

Se a chave principal for desligada e ligada em seguida, e a luz indicadora do nível de óleo não acender, isto não é um defeito, é um acontecimento normal.

FLUXOGRAMA PARA A VERIFICAÇÃO DA LUZ  
INDICADORA DO NÍVEL DE ÓLEO 2 TEMOS

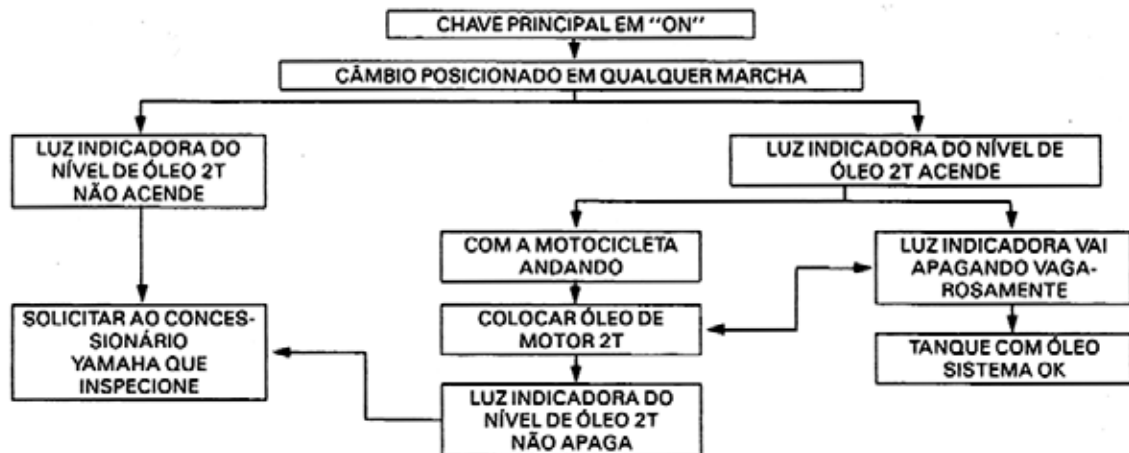

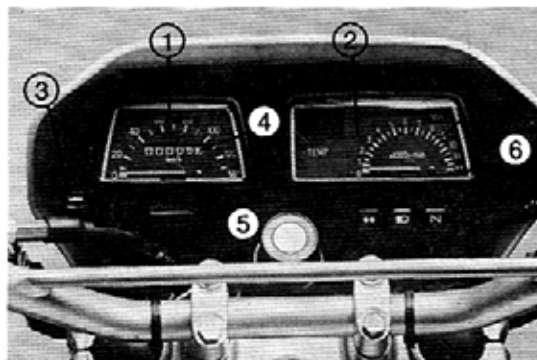

- 1 - Velocímetro
- 2 - Tacômetro
- 3 - Botão do odômetro parcial
- 4 - Odômetro Total
- 5 - Odômetro Parcial
- 6 - Zona vermelha

### Velocímetro

O odômetro e o odômetro parcial estão incorporados dentro do velocímetro. O odômetro parcial pode ser reajustado para "0" com o botão de ajuste.

Utilize o odômetro para calcular quantos quilômetros podem ser percorridos com um tanque de combustível antes de que marque vazio ("RESERVA"). Esta informação permitirá um cálculo para o reabastecimento de combustível.

### Tacômetro

Este modelo é equipado com tacômetro, para que o condutor possa supervisionar as rotações do motor, e possa conservá-las dentro da faixa adequada de potência.

### **ATENÇÃO:**

**Não funcionar o motor na zona vermelha.**

**Zona vermelha: 9.000 rpm em diante.**

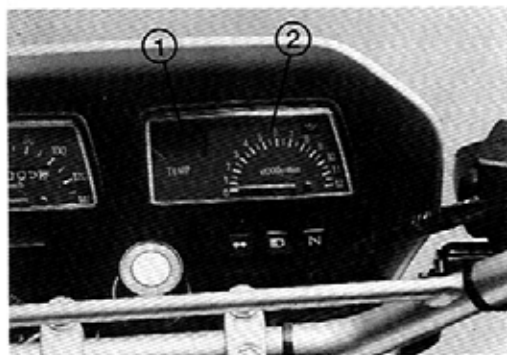

1. Medidor de temperatura  
2. Tacômetro

### Medidor de temperatura do motor

Este medidor indica a temperatura do líquido de arrefecimento quando o contato na chave está na posição ON. A temperatura de funcionamento do motor varia de acordo com as condições climáticas e com a carga do motor. Se a agulha do mostrador chegar até a zona vermelha ou ultrapassá-la, parar a motocicleta e deixar o motor esfriar (ver mais detalhes na página 40).

#### ATENÇÃO:

Parar a motocicleta quando o motor estiver superaquecido.



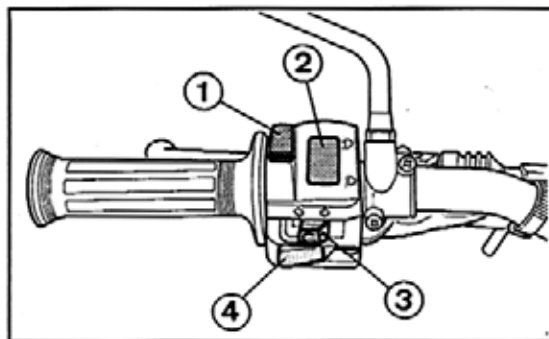

- 1 - Interruptor de luzes
- 2 - Interruptor de farol alto/baixo
- 3 - Interruptor do pisca
- 4 - Interruptor da buzina

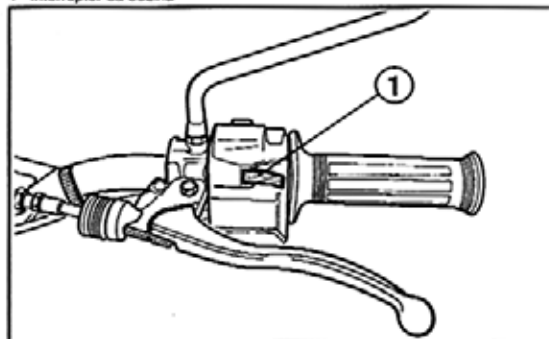



- 1 - Comutador do fecho do farol

## Interruptores do guidão:



### Interruptor de Luzes

Colocando-se o interruptor na posição  acende a luz do painel, farol e lanterna traseira.

### Interruptor de Farol Alto/Baixo

Apertando o interruptor na posição  acende o farol alto e na posição  acende o farol baixo.

### Interruptor do Pisca

Para conversões à esquerda, posicione o interruptor para ; para conversões à direita, posicione o interruptor  para logo que liberar o interruptor, este volta a posição central para cancelar o sinal, aperte o interruptor.

### Interruptor da Buzina

Pressione o interruptor  para buzinar.

### Comutador do Fecho do Farol.

Apertando o interruptor  aciona o lampejador do farol.

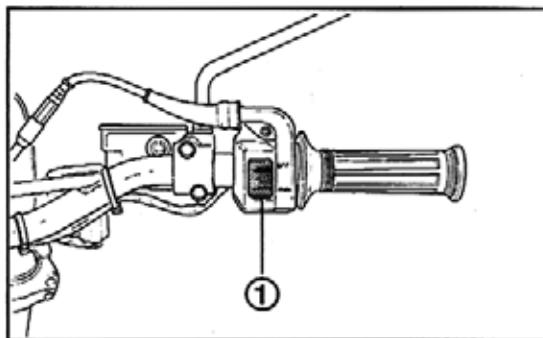

1 - Botão "ENGINE STOP" para desligar o motor.

### Interruptor de parada do motor "ENGINE STOP"

Este interruptor de parada do motor é um dispositivo de segurança, o qual deve ser utilizado em casos de emergência, tais como quando o número de rotações adequada for ultrapassada, ou quando ocorrer algum problema no sistema de aceleração. O motor não funciona quando se coloca este interruptor em "OFF". Em caso de emergência, deixá-lo sempre na posição "OFF".

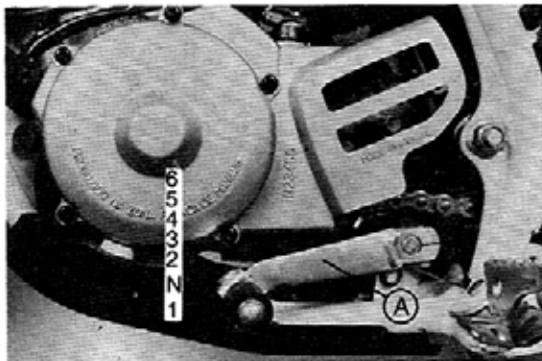

N. Ponto morto  
A. Pedal de câmbio

#### **Manete de embreagem**

O manete de embreagem está situado do lado esquerdo do guidão, e permite acionar e desacionar a embreagem. Puxar o manete em direção ao guidão, para soltar a embreagem, e solta-lo para engrenar novamente a marcha. O manete deve ser apertado rapidamente e solto lentamente, para proporcionar uma partida suave.

#### **Pedal de câmbio**

Este modelo é equipado com 6 marchas de engrenamento constante, com relação de transmissão perfeitamente escalonada. A troca de marchas é realizada através do pedal de câmbio, localizado do lado esquerdo do motor.

#### **Manete do freio dianteiro**

O manete do freio dianteiro se localiza do lado direito do guidão. Para acionar este freio, puxar a alavanca em direção ao guidão.

#### **Pedal de freio traseiro**

O pedal de freio traseiro localiza-se do lado direito da motocicleta. Pressionar o pedal para acionar o freio traseiro .

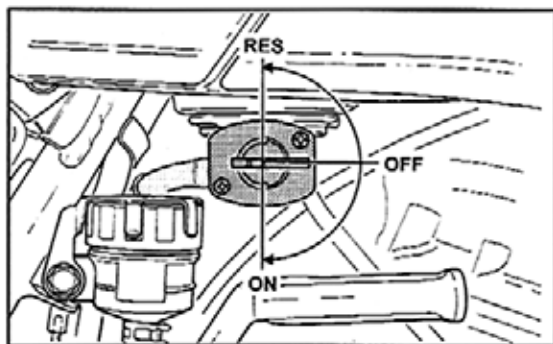

### Registro de combustível

Este registro alimenta o combustível diretamente do reservatório para o carburador, ao mesmo tempo que o filtra. Ele possui as seguintes posições:

**OFF:** Com a alavanca nesta posição, o combustível não flui. Recolocar sempre a alavanca nesta posição quando o motor estiver parado.

**ON:** Com a alavanca nesta posição, o combustível flui para o carburador. A condução normal se realiza com a alavanca nesta posição.

**RES:** Significa "RESERVA". Caso o combustível acabe quando se está dirigindo, levar a alavanca a esta posição. REABASTECER NA PRIMEIRA OPORTUNIDADE. NÃO ESQUEÇER DE RECOLOCAR A ALAVANCA NA POSIÇÃO "ON" APÓS REABASTECER.

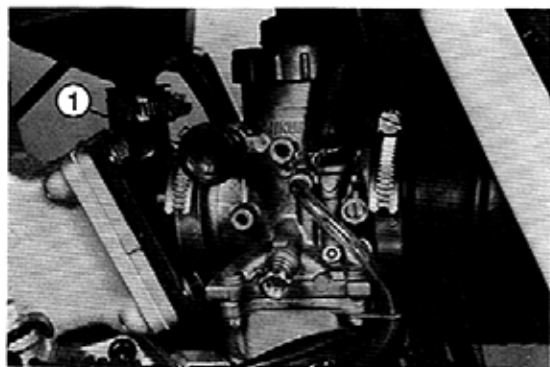

1 - Afogador

### Afogador (CHOKE)

Quando o motor está frio, precisa de uma mistura mais rica de combustível-ar para ligar. Esta mistura é abastecida através de um circuito adicional. Para ligar o motor, puxar o botão do afogador, que abre o circuito. Quando o motor estiver aquecido, pressionar o botão do afogador, fechando o circuito.

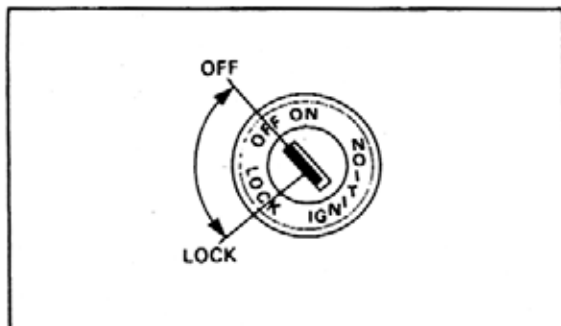

### Pedal de partida

Girar o pedal de partida para fora. Pressionar ligeiramente com o pé, até que as engrenagens se acoplem, e então pressionar de forma suave, mas com força, para acionar o motor. Dentro da prática normal, colocar em ponto-morto antes de acionar.

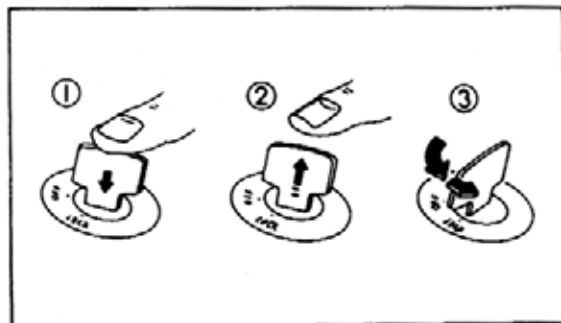

1. Pressionar
2. Soltar
3. Girar

### Trava do Guidão

O guidão fica travado quando a chave da ignição está na posição "LOCK". Para travar o guidão, girá-lo completamente, para a direita ou para a esquerda. Colocar a chave na posição "OFF" pressioná-la e girá-la para esquerda até a posição "LOCK", retirando-a em seguida. Para destravar, basta girar a chave para a direita.

### ATENÇÃO:

A chave que aciona sua motocicleta yamaha é única para todas as travas existentes no modelo. Jamais a confie a terceiros evitando assim sua reprodução e a possibilidade de furto. Em caso de extravio ou perda, recomendamos expressamente a troca do conjunto de travas de imediato, deixando o Fabricante de assumir quaisquer responsabilidades decorrentes do fato:



1 - Trava do selim

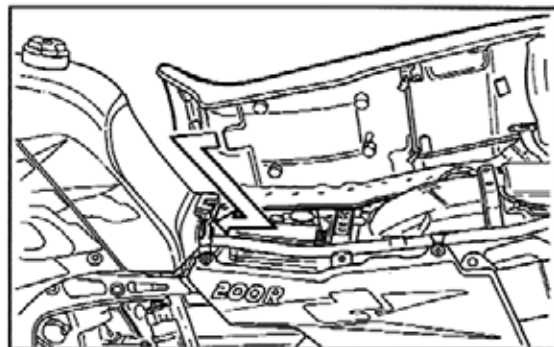

**ADVERTENCIA:**

**Nunca colocar a chave em "LOCK" quando a motocicleta estiver em movimento.**

**Selim**

Para abrir o selim, abrir primeiro a trava de capacete e puxar a alavanca para trás.

Para recolocar o selim, inserir a saliência da frente do mesmo no receptáculo do quadro, e empurrar o selim para frente. Após assegurar que o selim está fixado, colocar novamente a trava de capacete em sua posição original.



1 - Trava de capacete  
2 - Abrir

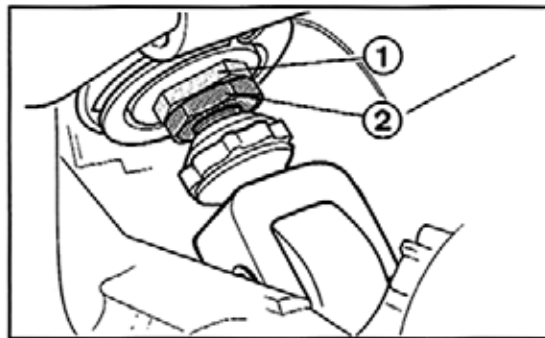

1 - Dispositivo de regulagem  
2 - Contra-porca

#### Trava de Capacete

Para abrir esta trava, inserir a chave e girá-la na direção indicada.

Para travar, colocá-la em sua posição original.

#### ADVERTÊNCIA:

Nunca dirigir a motocicleta com o capacete colocado na trava. Pode haver interferência na movimentação da roda traseira, ocasionando perda de controle e possibilidade de acidente.

#### Amortecedor traseiro

A pré-carga da mola pode ser ajustada para que coincida com a carga da motocicleta (representada, por exemplo, por acessórios opcionais, etc) e com as condições de direção. Consultar à página 60 os procedimentos de ajuste.

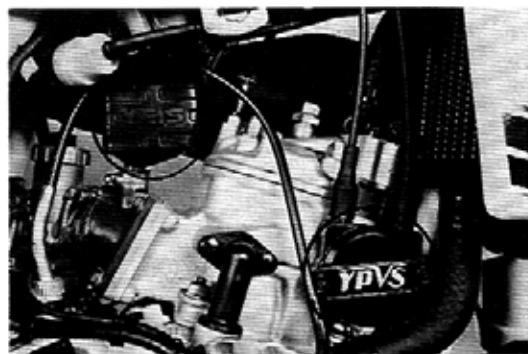

1 - Y.E.I.S.  
2 - Y.P.V.S.

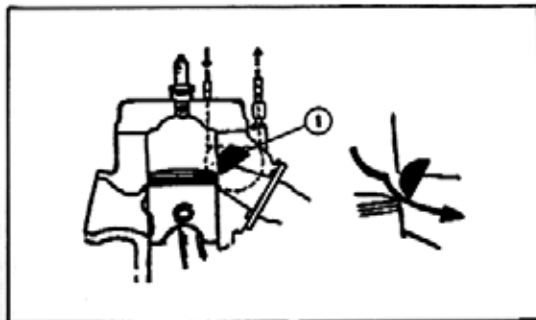

1 - Válvula Y.P.V.S.

### Observação sobre a manipulação do Sistema Yamaha de Indução de Energia (Y.E.I.S.)

Manipular com cuidado especial a câmara de ar e mangueira. Uma instalação incorreta ou peças danificadas podem resultar em mau funcionamento.

Substituir imediatamente todas as peças rachadas ou danificadas. Não é permitida nenhuma modificação, de qualquer tipo, neste sistema.

### ATENÇÃO:

Jamais tentar modificar o sistema de indução de Energia Yamaha.

### Y.P.V.S. (Sistema de válvula de potência Yamaha)

O Y.P.V.S. é uma parte vital do motor, que necessita de uma regulagem bastante sofisticada. As regulagens devem ser realizadas pelo concessionário Yamaha, que possui conhecimentos técnicos e experiência para tal.

O servo-motor, comandado pelo microprocessador, opera de acordo com a rotação do motor. Excessivamente em baixas rotações, pode ocasionar aumento de resíduos de carvão, impedindo o acionamento ds válvulas.

**Óleo recomendado:**  
**YAMALUBE 2T OU**  
**SHELL ADVANCE VSX 2T**



**ATENÇÃO:**

---

O Y.P.V.S. foi regulado na fábrica Yamaha, após numerosos testes. Se regulagens forem modificadas sem conhecimentos técnicos específicos, pode haver, como resultado, um rendimento insuficiente e danos ao motor.

---

O funcionamento do Y.P.V.S. pode ser ouvido nas seguintes circunstâncias:

- Ao ligar a chave de ignição para a posição "ON".
- Quando o motor morre enquanto a chave está ainda ligada no contato, na posição "ON".

**ATENÇÃO:**

---

Se o Y.P.V.S. não estiver funcionando adequadamente, consultar um concessionário Yamaha.

---

**ATENÇÃO:**

---

O uso de óleo não recomendado pode provocar o travamento do sistema.

---

## REVISÃO ANTES DO FUNCIONAMENTO

Antes de utilizar esta motocicleta, verificar os seguintes pontos:

Item	Rotina	Páginas
Freio Dianteiro	Verificar operação, folga, vazamento de fluido e nível de fluido. Se necessário, completar com fluido de freio DOT4.	47
Freio Traseiro	Verificar operação, condição, folga e vazamento de fluido Ajustar e completar com fluido de freio DOT4, se necessário.	48
Embreagem	Verificar operação, condição e folga.	53
Manopla do acelerador	Verificar se a operação está suave. Lubrificar/Ajustar se necessário.	45
Reservatório do líquido de arrefecimento	Verificar nível do líquido de arrefecimento completar o nível se necessário.	24
Tanque Autolube	Verificar nível de óleo/completar se necessário.	22
Transmissão	Verificar nível de óleo/completar se necessário.	37
Corrente de transmissão	Verificar alinhamento/ajuste/lubrificação.	56
Filtro de ar	Precisa ser sempre limpo e umedecido com óleo	43
Rodas e Pneus	Verificar pressão/desgaste/danos/tensão dos raios	26
Cabos de comando/medidores	Verificar condição de funcionamento. Lubrificar se necessário.	45

Item	Rotina	Páginas
Eixos dos pedais	Verificar condição de funcionamento. Lubrificar se necessário.	59
Pivôs dos manetes de freio e embreagem	Verificar condição de funcionamento. Lubrificar se necessário.	59
Pivô do cavalete lateral	Verificar condição de funcionamento. Lubrificar se necessário.	59
Braçadeiras/fixações	Verificar todas as braçadeiras e suas fixações ao chassis. Apertar/ajustar se necessário.	36
Tanque de combustível	Verificar o nível de combustível/completar se necessário.	24
Luzes/sinais	Verificar condição de funcionamento.	05
Bateria	Verificar nível de solução, completar com água destilada se necessário.	64

**NOTA:**

As revisões antes de funcionamento devem ser realizadas todas as vezes em que a motocicleta for utilizada. Este tipo de inspeção pode ser realizada em pouco tempo; a segurança proporcionada compensa totalmente o tempo gasto.

**AVISO:**

Caso na verificação algum item não estiver funcionando adequadamente, o mesmo deve ser inspecionado e reparado antes da operação da motocicleta.

### **Freios (Ver detalhes na página 47)**

**1. Manete de freio e pedal de freio.**

Verificar se existe folga correta no manete do freio dianteiro e pedal de freio. Assegurar o correto funcionamento dos freios. Verificar os freios, em velocidade baixa. Se a folga estiver incorreta, ajustá-la.

**ADVERTÊNCIA:** \_\_\_\_\_

Uma sensação esponjosa a nível do manete de freio indica uma falha do sistema de freio. Não conduzir a motocicleta até que a falha seja corrigida. Solicite providências imediatas em seu concessionário Yamaha.

---

2. Fluido de freio.  
Verificar o nível de fluido. Adicionar fluido se for necessário.

Fluido de freio recomendado:  
DOT 4

3. Verificar as pastilhas do freio a disco. Consultar página 51.

**NOTA:**

Quando a manutenção nos freios for necessária, consultar seu concessionário Yamaha.

**Vazamento de fluido de freio**

Pressionar o freio durante alguns minutos. Verificar se há algum vazamento nas juntas de tubulação ou do cilindro mestre.

**ADVERTÊNCIA:**

Se for encontrado algum vazamento de fluido de freio, solicite conserto imediato a seu concessionário Yamaha. Este vazamento indica condições perigosas.

**Embreagem (ver mais detalhes à página 53)**

Verificar a folga do manete de emgrenagem, assegurando que o manete esteja funcionando corretamente. Se a folga estiver incorreta, ajustá-la.

**Punho do acelerador (consultar maiores detalhes à página 45)**

Girar o acelerador para comprovar o funcionamento. Assegurar que ele volta, por força do mecanismo de mola, quando liberado. Solicite ao concessionário Yamaha os ajustes necessários.



1 - Tapa do reservatório de óleo "2T"

### Óleo do Motor (Óleo 2 Tempos)

Assegurar que o óleo do motor esteja no nível especificado. Adicionar óleo conforme necessário.

Óleo recomendado:

YAMALUBE 2S OU

SHELL ADVANCE VSX 2T

Capacidade do reservatório de Óleo:

1,2L

### IMPORTANTE

#### INFORMAÇÃO SOBRE ÓLEOS 2T

Os únicos óleos 2T que atendem às especificações técnicas da YAMAHA são o YAMALUBE 2S e o SHELL ADVANCE VSX 2T.

A utilização, pelo proprietário/usuário de outros óleos 2T e, portanto, fora das especificações técnicas do fabricante poderá danificar o motor de sua motocicleta, em virtude da carbonização excessiva, que pode, inclusive, levar ao tratamento do motor. Nesse caso, a garantia do produto não será concedida. Caso em sua cidade haja dificuldade para a aquisição dos óleos YAMALUBE 2S OU SHELL ADVANCE VSX 2T, contacte seu concessionário ou o fabricante que através do Serviço de Atendimento ao Consumidor dará imediata orientação. Preserve o seu veículo, utilizando os óleos 2T indicados.

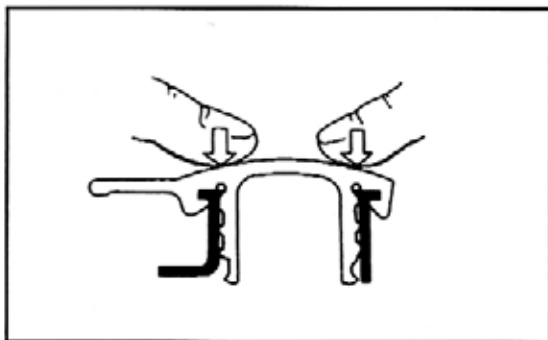

**NOTA:**

Assegurar que a tampa seja devidamente apertada contra a abertura correspondente até que fique perfeitamente ajustada.

**Óleo da transmissão**

Assegurar que o óleo da transmissão esteja no nível adequado. Adicionar óleo se for necessário.

**Óleo recomendado:**

YAMALUBE 4

Quantidade de óleo:

0,70L

Troca de óleo periódica:

0,65L

**NOTA:**

Classificação API do óleo de motor recomendado: "SH" ou superior.

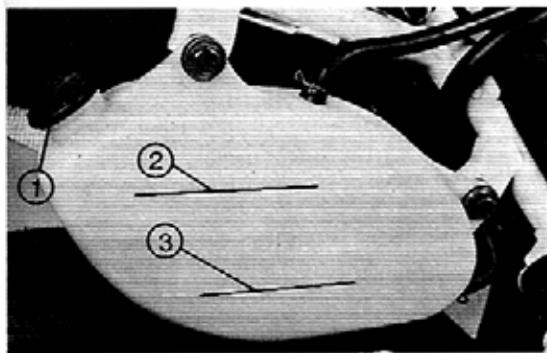

- 1 - Tampa do reservatório de líquido de arrefecimento
- 2 - Nível "FULL"
- 3 - Nível "LOW"

### Líquido de arrefecimento

Verificar o nível do líquido de arrefecimento no reservatório quando o motor estiver frio (o nível deste líquido varia de acordo com a temperatura do motor). O nível de líquido de arrefecimento está satisfatório se estiver entre as marcas "FULL" e "LOW" do tanque. Se o nível estiver na marca "LOW" ou abaixo dela, adicionar água da torneira para trazer o nível de volta a "FULL". Trocar o líquido de arrefecimento a cada dois anos (ver mais detalhes na página 39)

### **ADVERTÊNCIA:**

**Não abrir a tampa do radiador quando o motor estiver quente.**



**ATENÇÃO:**

Água contaminada ou água salgada podem danificar o motor. Caso não haja acesso a água descontaminada, pode-se colocar água destilada.

Capacidade do reservatório do líquido de arrefecimento

Total:

0,54 L

A partir do nível LOW até o nível FULL:

0,20 L

**Corrente (detalhes à página 55)**

Verificar o estado geral da corrente e a tensão da mesma antes de cada uso. Lubrificar, ajustar caso seja necessário.

**Pneus**

Para assegurar um desempenho máximo, longa vida útil e operação segura, observar o seguinte:

**1. Pressão de ar dos pneus.**

Verificar e ajustar a pressão dos pneus antes de funcionar a motocicleta.

**ADVERTÊNCIA:**

A pressão dos pneus deve ser verificada quando a temperatura do pneu for igual à temperatura do ambiente. A pressão deve ser ajustada de acordo com o peso total da carga, motorista, passageiro, acessórios (carenagem, bolsas laterais, etc, caso sejam itens aprovados para este modelo) e velocidade do veículo.

Peso bruto: com óleo e tanque de combustível cheio	113,5 kg	
Carga máxima*	156kg	
Pressão frio*	Dianteiro	Traseiro
Até 90 kg de carga*	1,3kg/cm <sup>2</sup> 18psi	1,5kg/cm <sup>2</sup> 22psi
De 90 kg a carga Máxima*	1,5kg/cm <sup>2</sup> 22psi	1,8kg/cm <sup>2</sup> 26psi
Condução em alta velocidade	1,5kg/cm <sup>2</sup> 22psi	1,8kg/cm <sup>2</sup> 26psi

\* Indica a carga total do condutor, garupa, bagagem e acessórios.

#### **ADVERTÊNCIA:**

O dimensionamento da carga é importante para a condução, frenagem, e outras características de desempenho e de segurança de sua motocicleta. Não transportar artigos em embalagens frouxas, pois podem escorregar. Colocar os itens mais pesados perto do centro da motocicleta, distribuindo uniformemente o peso em ambos os lados. Ajustar a suspensão adequadamente para a carga, e verificar o estado e a pressão dos pneus. **NUNCA SOBRECARRREGAR A MOTOCICLETA.** Assegurar que a soma do peso total da carga, piloto, passageiro e acessórios (bagagens, bolsa lateral, carenagem, etc, se aprovados para este modelo) não ultrapasse a carga máxima da motocicleta. A operação de uma motocicleta sobrecarregada pode causar danos aos pneus, acidentes ou mesmo ferimentos.

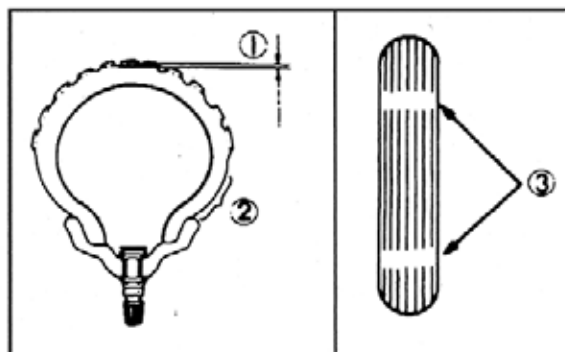

- 1 - Profundidade dos sulcos  
 2 - Lateral  
 3 - Indicador de desgaste

Dianteiro Fabricante/Tamanho/Tipo	Pirelli/80/90/21 MT60
Traseiro Fabricante/Tamanho/Tipo	Pirelli/110/80/18 MT60
Profundidade mínima do sulco da banda de rodagem	1,0 mm

## 2. Inspeção dos pneus.

Verificar sempre os pneus antes de operar a motocicleta. Se a banda de rodagem de um pneu, apresentar linhas transversais (profundidade mínima), ou se o pneu apresentar pregos ou fragmentos de vidro, e se as laterais estiverem rachadas, entrar imediatamente em contato com um concessionário Yamaha.

### ADVERTÊNCIA:

1. É extremamente perigoso conduzir com os pneus gastos. Quando começar a aparecer as linhas que indicam o limite de uso, dirija-se ao concessionário Yamaha para trocar o pneu imediatamente.
2. Não se recomenda consertar uma câmara furada de pneu. Caso seja absolutamente necessário, tomar cuidado e substituir a câmara logo que possível, por outra de boa qualidade.
3. Os pneus desta motocicleta são adequados para condução normal e para passeio. Eles não foram previstos para serem utilizados em marcha reduzida, altas velocidades e corridas. Considerar seu nível de pilotagem, o estado da estrada e as condições climáticas, e corrigir a distribuição de peso ao carregar a motocicleta.

## **Rodas**

Para assegurar seu melhor desempenho, uma longa vida útil e segurança operacional, devem ser observados os seguintes pontos:

1. Inspecionar sempre as rodas antes de sair. Observar a presença de rachaduras, empenamentos, ou torções das rodas. Verificar se os raios estão bem fixados e em bom estado. Caso alguma roda apresente problemas, consultar seu concessionário Yamaha. Não tentar fazer consertos na roda, nem mesmo pequenos. Uma roda deformada ou rachada deve ser trocada.
2. Os pneus e os aros devem ser balanceados, todas as vezes em que seja feita substituição de qualquer um deles. A falta de balanceamento pode resultar em desempenho insatisfatório, pilotagem de características desconfortáveis e diminuição do período de duração do pneu.
3. Após a instalação de um pneu, dirigir com moderação para permitir a acomodação do pneu sobre o aro. A falta de acomodação do pneu pode ocasionar defeitos, também provocar danos à motocicleta e ferimentos ao piloto.

## **Acessórios/Fixação**

Verificar sempre a fixação dos acessórios e dos dispositivos de fixação do chassi antes de sair com a motocicleta. Utilizar a tabela da página 36 para encontrar o respectivo valor de torque.

## **Iluminação e sinalização**

Verificar o farol dianteiro, os piscas (sinaleira) a lanterna traseira, a luz de freio, o acendimento das luzes dos medidores e de todas as luzes indicadoras, para assegurar que todas estejam em condições de funcionamento.

## **Interruptores**

Verificar o funcionamento do interruptor do farol, dos piscas (sinaleira), da luz de freio, do interruptor da buzina, do contato da chave, etc.

## **Bateria (Consultar detalhes à página 64)**

Verificar o nível da solução e completar, caso seja necessário. Utilizar apenas água destilada.

## **Combustível**

Assegurar que haja quantidade suficiente de combustível no tanque.

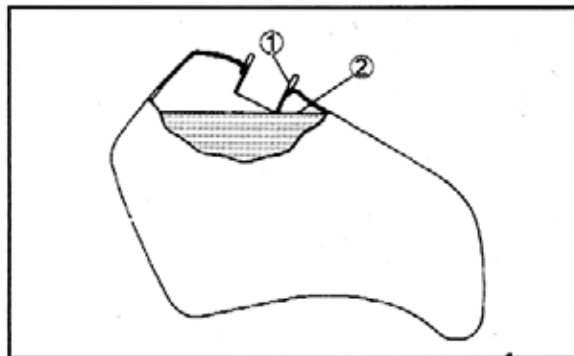

1 - Tubo de abastecimento

2 - Nível de combustível

**ADVERTÊNCIA:**

Não sobrecarregar o tanque de combustível. Evitar derramamentos de combustível sobre o motor aquecido. Conforme mostrado na ilustração, não encher o tanque de combustível acima da linha inferior (fundo) do anteparo, pois o combustível pode derramar mais tarde, quando ficar aquecido e sofrer a consequente dilatação térmica.

Combustível recomendado:

Gasolina Aditivada

Capacidade do tanque de gasolina

DT200R

Total: 12,3L

Reserva: 1,2L

## FUNCIONAMENTO E PONTOS IMPORTANTES PARA A CONDUÇÃO

### **ADVERTÊNCIA:**

Antes de conduzir esta motocicleta familiarize-se com todos os comandos e funções. Consulte o concessionário Yamaha para compreender qualquer comando ou função que você não entendeu.

#### Partida com motor frio.

1. Gire o registro de combustível para "ON".
2. Gire a chave principal para "ON" e o comutador de parada do motor em "RUN".
3. Colocar o câmbio em ponto morto.

#### **NOTA:**

Quando a chave principal é colocada na posição "ON" a luz de óleo deverá acender, a luz de ponto morto deverá acender e permanecer acesa se o câmbio estiver em ponto morto.

Caso não acenda dirija-se ao concessionário Yamaha.

4. Puxe o afogador do carburador do lado esquerdo (CHOKE) e feche completamente a manopla do acelerador.
5. Faça funcionar o motor utilizando o pedal de partida.

6. Depois que o motor iniciar o funcionamento deixá-lo esquentar por um ou dois minutos.  
Retorne o afogador à posição normal antes de sair.

#### Partida com o motor quente

1. Não use afogador, dar a partida no motor com a manopla do acelerador ligeiramente aberta.

#### **NOTA:**

Caso o motor não entre em funcionamento com os procedimentos mencionados com alguns golpes, dar a partida novamente 1/4 a 1/2 da abertura do total.

#### Aquecimento do Motor

Para obter vida do motor convém sempre aquecê-lo antes de conduzir. Nunca acelere fortemente com o motor frio! Para verificar se o motor está quente ou não, acelere-se o motor com o afogador fechado e verifique se responde normalmente.

#### **ATENÇÃO:**

Veja Seção de Amaciamento antes de fazer o motor funcionar pela primeira vez.

## **Câmbio**

A transmissão permite a utilização da potência máxima disponível do motor sob uma dada velocidade, e para as diferentes condições de funcionamento, tais como: partida, aceleração, subidas, etc. As posições de utilização do pedal de câmbio estão ilustradas na página 11.

Para colocar em ponto-morto (NEUTRAL), apertar repetidamente o pedal de câmbio, até o final de seu curso (uma resistência é sentida quando a primeira marcha é alcançada). Em seguida, levantar ligeiramente o pedal.

A confirmação do ponto morto é dada pelo acendimento da luz verde.

## **ATENÇÃO:**

- 1. Não movimentar a motocicleta com o motor desligado durante longos períodos de tempo, e não rebocar a motocicleta por distâncias longas. Mesmo em ponto-morto, a transmissão só é adequadamente lubrificada quando o motor está funcionando. A falta de lubrificação pode danificar a transmissão.**
- 2. Utilizar sempre a embreagem quando mudar as marchas. O motor, o sistema de transmissão e a linha de tração não foram desenhados para suportar choque de uma troca forçada de marchas, e podem ser danificados se as marchas forem trocadas sem o acionamento da embreagem.**

## Amaciamento do motor

O período mais importante que determina a vida útil de sua motocicleta é aquele que vai de 0 (zero) até 1.000 km, por esta razão, pedimos que leia cuidadosamente o material seguinte:

Como o motor é novo, você não deve sobrecarregá-lo nos primeiros 1.000 km. As diversas partes do motor atritam e desgastam-se entre si até se ajustarem para um perfeito funcionamento. Durante este tempo, o uso prolongado do motor a uma alta aceleração, ou em condições que podem ocasionar um aquecimento excessivo do motor, devem ser evitados. Se notar qualquer anormalidade durante esse período, peça ao concessionário Yamaha que realize a inspeção necessária.

### 1. 0 – 500 km

Evitar o funcionamento do motor a mais de 6.000 RPM. Deixar que o motor esfrie num período de 5 a 10 minutos a cada hora de funcionamento. Variar a velocidade da motocicleta de vez em quando. Não conduzir a motocicleta sempre com a mesma abertura do acelerador.

### 2. 500 – 1000 km

Evite conduzir por longo tempo a mais de 6.000 RPM. Faça a motocicleta variar as velocidades trocando de marcha, mas nunca com aceleração total.

## **ATENÇÃO:**

Após os primeiros 1.000 kms., troque o óleo da transmissão

### 3. 1.000 km ou mais

Não andar a toda aceleração por longo tempo. Evite andar a rotações acima de 8.000 RPM. Varie a velocidade da motocicleta de vez em quando.

## **ATENÇÃO:**

Caso ocorra algum inconveniente durante este período de amaciamento, consulte imediatamente o concessionário Yamaha.

## Estacionamento

Quando estacionar a motocicleta desligue o motor e remova a chave de ignição. Fechar o registro de combustível.

## **ADVERTÊNCIA:**

O silenciador e o tubo de escape estão quentes. Estacione a motocicleta em um local onde pedestres e crianças não estejam propensos a tocar a motocicleta. Não estacione a motocicleta em subidas ou terrenos fofos, a motocicleta pode facilmente cair.

## Estacionamento Noturno

Quando estacionar a motocicleta à noite, coloque a chave do contato na posição LOCK e retire-a.



## MANUTENÇÃO PERIÓDICA E PEQUENOS REPAROS

Inspeção, ajustes e lubrificação periódicas conservam sua motocicleta em condições de segurança e eficiência máximas. Segurança é uma das obrigações do proprietário da motocicleta. O quadro de manutenção e lubrificação pode ser considerado estritamente como um guia para a manutenção e lubrificação periódica. Deve ser levado em consideração que o clima, o terreno, as diversas localizações geográficas e a enorme variedade de usos individuais são todos fatores que fazem variar os programas dos usuários para adaptá-los as condições de uso. Os mais importantes pontos de inspeção, ajuste e lubrificação estão explanados nas páginas seguintes.

### **ADVERTÊNCIA:**

Se você não estiver familiarizado com o serviço na sua motocicleta, este serviço deve ser realizado pelo concessionário Yamaha.

### Jogo de Ferramentas

As ferramentas contidas no jogo de ferramentas do proprietário da motocicleta são suficientes para a manutenção periódica e pequenos reparos, exceção feita para aqueles parafusos e porcas que necessitam de um torquímetro para aplicar o torque de aperto correto.

### **ATENÇÃO:**

Na páginas seguintes encontrará informações para a desmontagem, análise de falhas e manutenção dos componentes da motocicleta. Se você não possuir ferramentas apropriadas e conhecimentos básicos de mecânica de motocicleta, solicitamos que evite fazer os reparos necessários.

O uso de ferramentas e o procedimento inadequado poderá ocasionar danos maiores que implicará em gastos adicionais referentes ao reparo.

Na hipótese de necessidade procure um Concessionário Yamaha mais próximo de você.

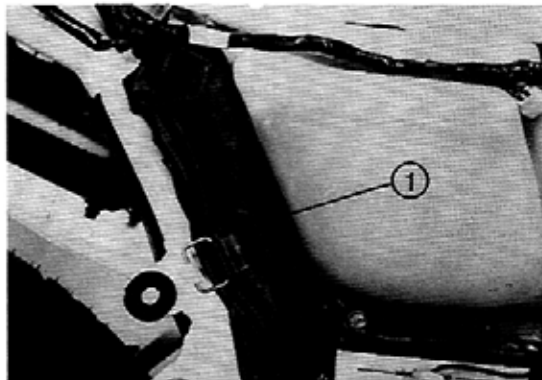

1. Jogo de ferramentas

ITEM	OBSERVAÇÕES	1.000 km	A cada 5.000 KM ou 6 meses
Vela	Verificar/Limpar ou substituir	0	0
Filtro de ar	Limpar. Substituir se precisar	0	0
Carburador	Verificar/regular/marcha lenta, partida/sincronismo	0	0
Óleo de transmissão	Substituir (aquecendo o motor antes de drenar)	TROCAR	0
Bomba Autolube	Verificar/Regular	0	0
Freio*	Verificar operação/vazamento de fluido/Ver NOTA/regular	0	0
Embreagem*	Verificar operação/Regular se necessário***	0	0
Eixos das Articula- ções da suspen- são traseira*	Verificar operação. Engraxar moderadamente	VERIFICAR	0
Rodas*	Verificar balanceamento/danos/ desgaste/tensão dos raios	0	0
Rolamentos das rodas*	Verificar se o conjunto apresenta folga. Substituir se estiver danificado.		0
Apoio lateral	Verifique o funcionamento. Repare, se necessário	0	0

ITEM	OBSERVAÇÕES	1.000 km	A cada 5.000 KM ou 6 meses
Rolamentos da caixa de direção*	Verificar se apresenta folga Engraxar moderadamente a cada 10.000 km ou 12 meses**	VERIFICAR	VERIFICAR
Suspensão dianteira*	Verifique operação/vazamento de óleo	VERIFICAR	0
Amortecedor traseiro*	Verifique operação/vazamento de óleo		0
Sistema de arrefecimento*	Verificar/Reparar se necessário/Substituir líquido de arrefecimento a cada 20.000 km ou 24 meses		VERIFICAR
Corrente de transmissão	Verificar folga/alinhamento/limpeza/lubrificação/ajustes necessário	A CADA 500 km	
Acessórios/fixações	Verificar todos os acessórios e as fixações do chassis	0	0
Bateria*	Verificar a densidade de eletrólito. Verificar funcionamento do tubo de respiro.	0	0

\* Recomenda-se confiar a manutenção desses itens a um concessionário Yamaha.

\*\* Graxa de peso médio para rolamentos de esfera.

\*\*\* Graxa à base de sabão de lítio.

#### NOTA:

Troca do fluido de freio:

1. Ao desmontar o cilindro mestre ou cilindro da pinça, trocar o fluido de freio.  
Verificar novamente o nível do fluido de freio, e completar conforme necessário.
2. Nas peças internas do cilindro mestre ou do cilindro da pinça, substituir as juntas a cada 2 anos.
3. Substituir as mangueiras dos freios a cada quatro anos, ou se estiverem rachadas ou danificadas.
4. Não complete o nível do reservatório com fluidos de freios de tipos diferentes.

## Especificações de Torque

Utilizar um torquímetro para apertar estes itens. Recomenda-se verificá-los ocasionalmente, especialmente antes de uma viagem longa. Sempre verificar o torque desses itens pois a vibração pode ocasionar afrouxamentos.

A (Porca)	B (Parafuso)	Especificações gerais de torque		
		Nm	m•kg	ft•lb
10 mm	6 mm	6	0.6	4.3
12 mm	8 mm	15	1.5	11
14 mm	10 mm	30	3.0	22
17 mm	12 mm	55	5.5	40
19 mm	14 mm	85	8.5	61
22 mm	16 mm	130	13.0	94

Item	Torque		
	Nm	m•kg	ft•lb
Vela	20	2.0	14.0
Parafuso de dreno do motor	20	2.0	14.0
Parafuso de drenagem/cilindro	10	1.0	7.2
Parafuso de drenagem/bomba de água	10	1.0	7.2
Amortecedor traseiro/quadro	32	3.2	23.0
Amortecedor traseiro	32	3.2	23.0
Braço "L"	32	3.2	23.0
Porca castelo do garfo dianteiro	23	2.3	17.0
Eixo da roda dianteira	85	8.5	61.0
Eixo da roda traseira	85	8.5	61.0

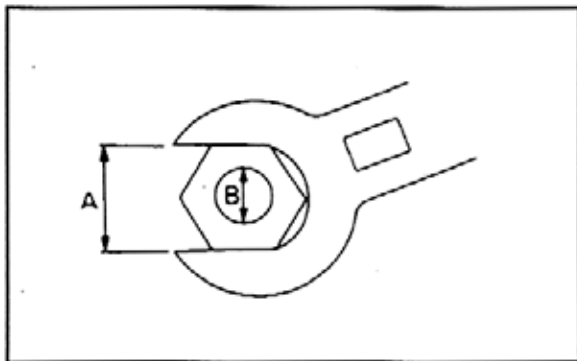

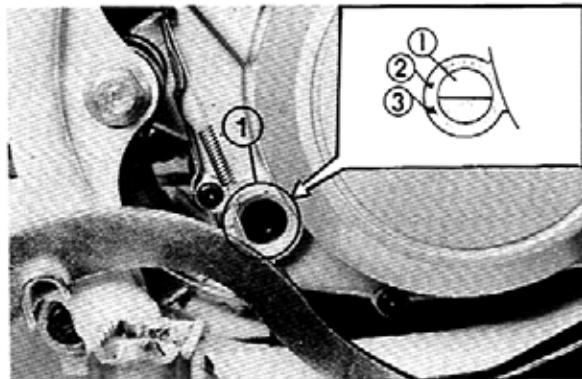

1. Visor de nível
2. Marca de nível máximo
3. Marca de nível mínimo

### Verificação do nível de óleo na transmissão

1. Aquecer o motor, durante alguns minutos.
2. Para verificar o nível de óleo, a motocicleta deve estar **VERTICALMENTE** nivelada, com ambas as rodas no solo. mesmo uma ligeira inclinação lateral pode produzir erros de leituras de medida.
3. Com o motor desligado, verificar o nível do óleo através do visor de óleo, localizado do lado direito da tampa do cárter.
4. O nível de óleo deve estar entre as marcas de nível mínimo e de nível máximo. Se o nível estiver baixo, adicionar óleo, em quantidade suficiente para elevar o nível até o adequado.

Óleo recomendado:  
Yamalube 4  
Quantidade de óleo:  
0,65 L

#### NOTA:

Se não houver disponível o Yamalube 4, pode-se utilizar óleo de motor SAE 20W50. Classificação API SH ou superior.

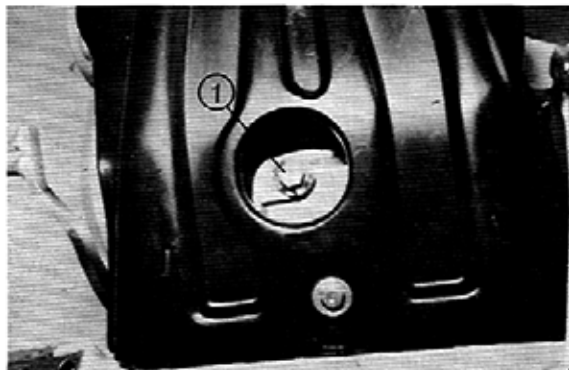

1. Parafuso de dreno

#### **ATENÇÃO:**

Não adicione aditivos químicos ao óleo. Certifique-se de que o óleo não contenha aditivos redutores de atrito. Estes aditivos são prejudiciais a embreagem e ao sistema de embreagem de partida.

#### **Substituição do óleo da transmissão**

1. Para drenar o óleo, aquecer o motor durante alguns minutos.
2. Colocar um recipiente vazio embaixo do motor.
3. Remover o parafuso de dreno e drenar o óleo.
4. Recolocar o parafuso de dreno assegurando que esteja dentro do torque especificado.

Torque do parafuso de dreno:  
20 Nm (2.0 m.kg; 14 ft.lb)

Quantidade de óleo da troca periódica:  
0,65 L

5. Após a troca do óleo da transmissão, verificar com cuidado a existência de vazamentos.

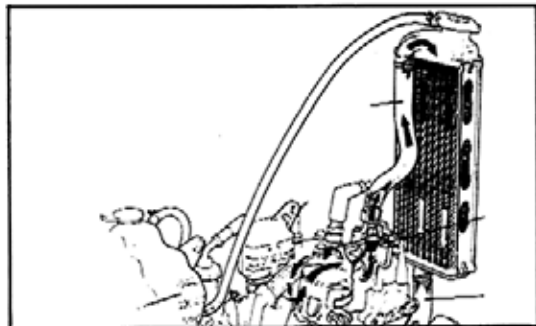

#### **ADVERTÊNCIA:**

**Não retire a tampa do radiador enquanto o motor e o radiador estiverem quentes. O líquido fervendo e o vapor, podem escapar com pressão e provocar sérias queimaduras. Quando o motor estiver esfriado, abrir a tampa do radiador através dos seguintes procedimentos: remover a capa do radiador, através da remoção do respectivo parafuso. Colocar um pano grosso, como por exemplo uma toalha, sobre a tampa do radiador, e girá-la lentamente no sentido anti-horário, até que pare de desenroscar. Este procedimento permite que qualquer pressão residual de vapor possa escapar. Quando o som de escape parar, pressionar a tampa para baixo, girando ao mesmo tempo no sentido anti-horário removendo-a.**

#### **Sistema de refrigeração**

O líquido de arrefecimento circula através de uma bomba helicoidal montada no cárter direito, por sua vez movida através de engrenagem. A bomba impulsiona o líquido de arrefecimento desde o reservatório inferior do radiador, passando-o através da mangueira de saída e descarregando-o dentro do cilindro e do cabeçote, por meio da tubulação de conexão. O líquido de arrefecimento passa do cilindro para o cabeçote através de suas galerias e, após circular ao redor da câmara de combustão e das camisas, retorna ao reservatório superior do radiador, via mangueira de entrada. O líquido de arrefecimento, aquecido desta forma pelo motor, circula então através dos tubos providos de aletas, antes de chegar ao reservatório inferior do radiador. Esses tubos providos de aletas apresentam uma grande área de superfície em contato com o ar, dissipando desta forma o calor.

1. Se sua motocicleta ficar superaquecida:

Caso seja detectado superaquecimento, tomar as seguintes providências:

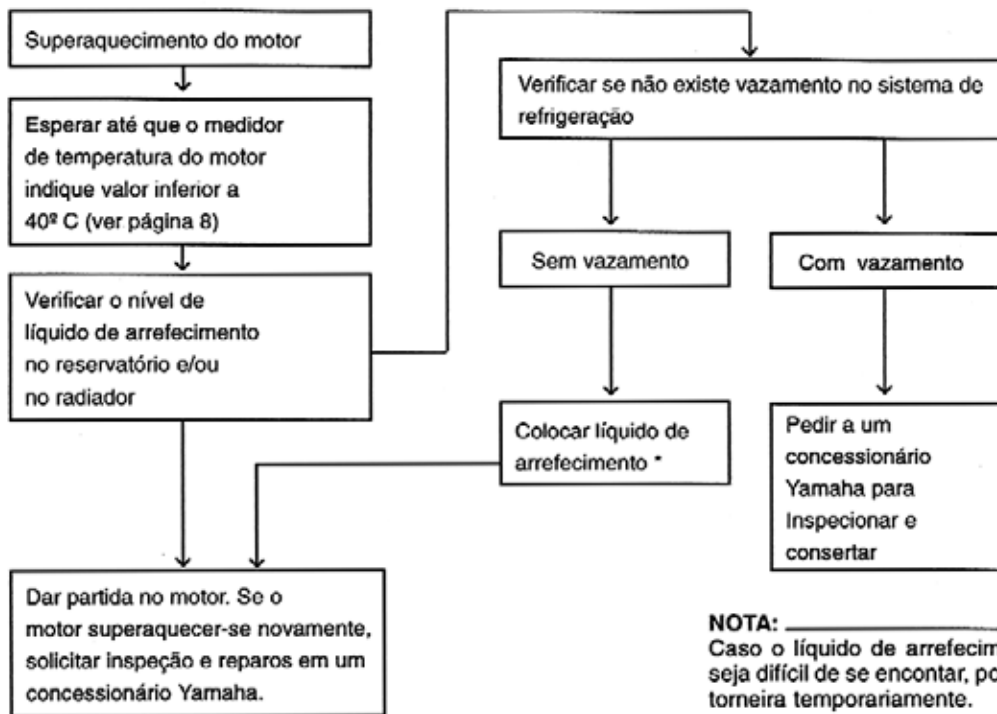

**NOTA:**

Caso o líquido de arrefecimento recomendado seja difícil de se encontrar, pode-se usar água da torneira temporariamente.





1. Tampa do radiador

## 2. Troca do líquido de arrefecimento

- a. Colocar um recipiente vazio embaixo do motor.
- b. Soltar o parafuso e remover a capa e a tampa do radiador.
- c. Remover o parafuso de drenagem do cilindro.
- d. Remover os parafusos da tampa da bomba e parafuso de drenagem da bomba.
- e. Drenar completamente o líquido de arrefecimento, lavando o sistema com água corrente limpa.
- f. Reapertar os parafusos de drenagem e da tampa da bomba.

Se a arruela estiver danificada, substituí-la.

### Torque de aperto:

Parafuso de drenagem-Cilindro:

10 Nm (1,0 m.kg; 7,2 ft.lb)

Parafuso de drenagem-tampa da bomba d'água:

10 Nm (1,0 m.kg; 7,2 f.lb)

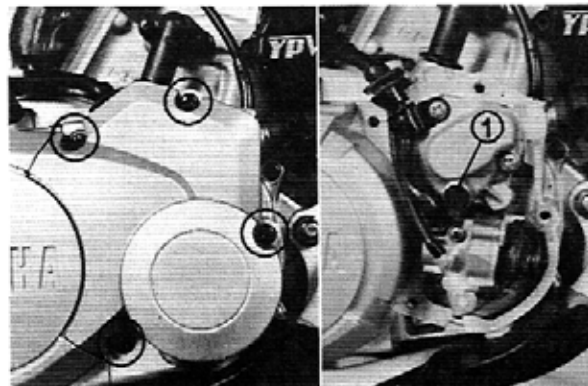
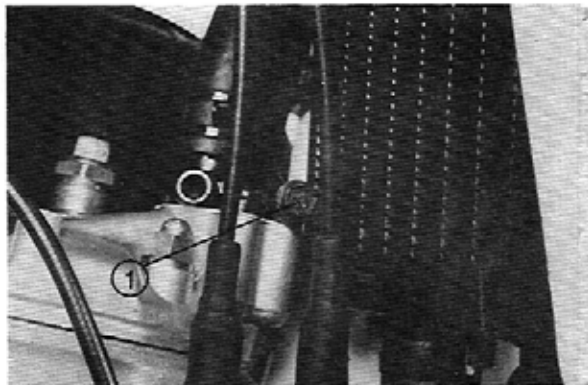

1. Parafuso de drenagem da bomba.

- g. Completar com líquido de arrefecimento recomendado até encher o radiador.

Líquido de Arrefecimento recomendado:

Aditivo para radiadores "RAD-COOL"

Proporção de mistura:

50% RAD-COOL + 50% água

Quantidade Total:

1,22L

Capacidade do Reservatório:

0,54L

Da marca "LOW" (baixo) para "FULL" (cheio)

0,20L

**ATENÇÃO:**

Águas contaminadas ou águas salgadas são prejudiciais para o motor. Pode-se usar água destilada, caso não se possa encontrar água corrente limpa.

- h. Recolocar a tampa do radiador.  
i. Fazer funcionar o motor alguns minutos. Se o nível estiver baixo, completar com líquido, até atingir a parte superior do radiador.  
j. Encher o reservatório até o nível "FULL".  
k. Recolocar a capa do radiador, e verificar se há algum vazamento de líquido de arrefecimento.

**NOTA:**

Caso algum vazamento for encontrado, solicitar inspeção do concessionário Yamaha.

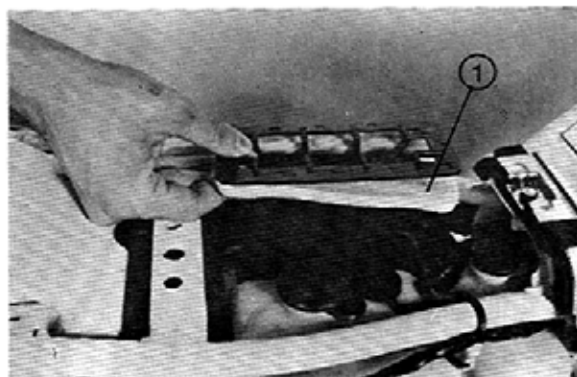
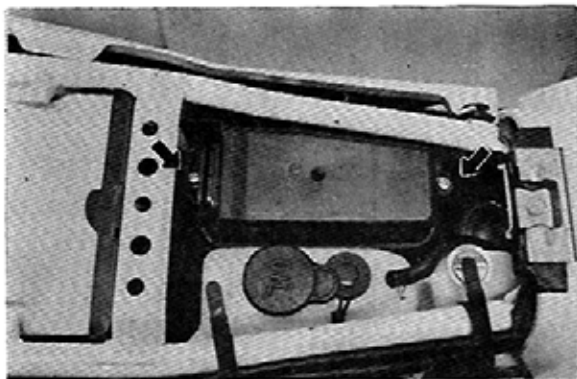

1. Elemento do filtro de ar

### Filtro de Ar

1. Remover a tampa e os parafusos de fixação da caixa do filtro de ar, e também a grade de fixação.
2. Retirar o elemento do filtro de ar de sua caixa, e limpá-lo com solvente (querosene). Após a limpeza, remover o resíduo de solvente, espremendo a espuma.
3. Aplicar óleo de motor 2 tempos em toda a superfície do filtro, espremendo-o para retirar o excesso de óleo. O elemento deve estar completamente úmido de óleo sem porém gotejar.
4. Quando instalar o elemento de filtro de ar, assegurar que a tampa de vedação se encaixe perfeitamente na caixa de ar de forma que não haja passagem de ar.
5. O elemento de filtro de ar deve ser limpo nos intervalos de tempo especificados. A limpeza deve ser mais frequente, caso a motocicleta seja utilizada em áreas empoeiradas ou úmidas.

### ATENÇÃO:

O motor nunca deve ser ligado sem que o elemento de filtro de ar esteja instalado; a falta de elemento de filtro de ar pode ocasionar desgaste de pistão e/ou de cilindro.

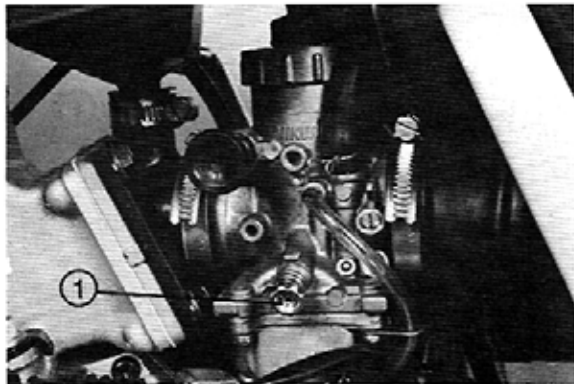

1. Parafuso de regulagem de marcha lenta

### Regulagem da marcha lenta

1. Ligar o motor e aquecê-lo durante alguns minutos (geralmente, 1 ou 2 minutos), sob rotação de aproximadamente 1.000 até 2.000 rpm, elevando de vez em quando a velocidade (até 4.000 a 5.000 rpm). O motor é considerado aquecido quando responde rapidamente à aceleração.
2. A rotação de marcha lenta do motor é ajustada através do parafuso de regulagem de marcha-lenta. Girando o parafuso para a direita, aumenta-se a rotação do motor, girando-o para a esquerda, diminui-se a rotação do motor.

Marcha lenta padrão: 1.350 rpm
-----------------------------------

### Regulagem do carburador

O carburador é uma peça vital do motor, e necessita de uma regulagem muito sofisticada. A maior parte das regulagens deve ser deixada a cargo de um concessionário Yamaha. No entanto, o item descrito a seguir pode ser realizado pelo proprietário, dentro de uma manutenção de rotina.

#### **ATENÇÃO:** \_\_\_\_\_

O carburador foi regulado na fábrica após realização de vários testes. Se estas regulagens forem modificadas, podem acarretar danos e falhas de desempenho.

\_\_\_\_\_

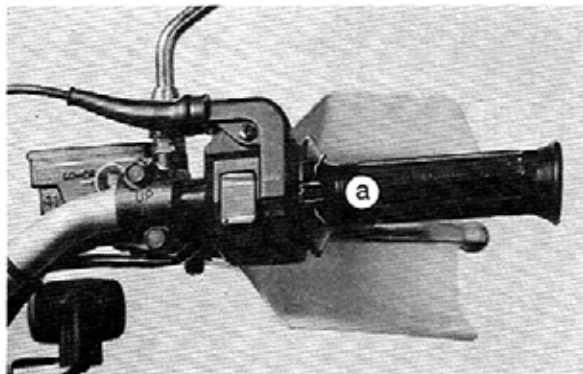

### Regulagem do cabo do acelerador

O cabo do acelerador deve ter uma determinada folga no nível da articulação do manete. Se a folga estiver incorreta, tomar as seguintes providências para realizar os devidos ajustes:

#### NOTA:

Antes de se realizar o ajuste da folga do cabo do acelerador, a rotação de marcha lenta do motor deve ser ajustada.

Folga 2 a 5 mm
-------------------

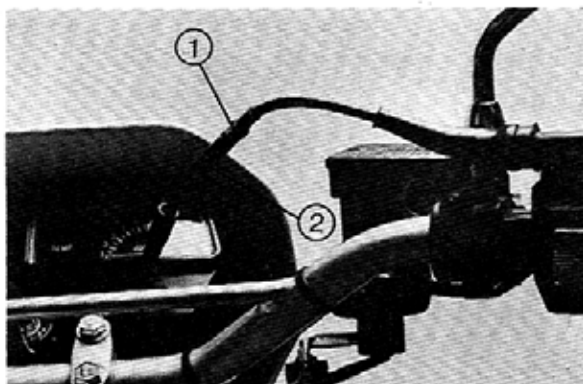

1. Contra-porca
2. Dispositivo de regulagem

1. Soltar a contra-porca

2. Apertar ou afrouxar o dispositivo de regulagem, girando-o para dentro ou para fora, até que seja alcançado o ajuste apropriado.

3. Apertar a contra-porca.

#### NOTA:

Caso a rotação de marcha lenta especificada não puder ser obtida através da realização da regulagem anteriormente descrita, consultar um concessionário Yamaha.

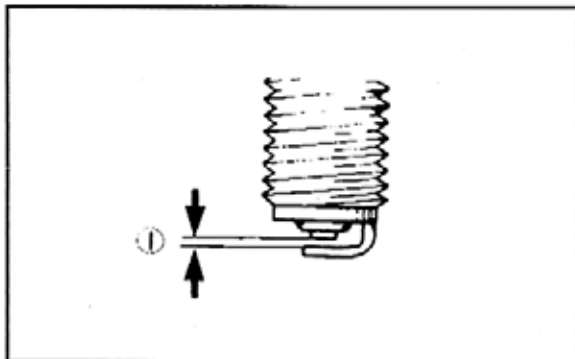

1 - Folga do eletrodo

### Inspeção da vela de ignição

A vela é um componente importante do motor, sendo um elemento de fácil inspeção. O estado da vela pode dar uma idéia sobre as condições do motor.

A colocação ideal do isolador de porcelana branca ao redor do eletrodo central é marrom claro ou médio, para uma motocicleta que tem funcionado normalmente. É aconselhável levar a motocicleta a um concessionário Yamaha para a detecção de problemas; não tente realizar diagnósticos. A vela deve ser periodicamente removida e examinada, já que o calor e os resíduos lentamente a deterioram e desgastam. Se a corrosão do eletrodo tornar-se excessiva, ou se os depósitos de carvão ou de outros elementos forem excessivos, a vela deve ser substituída.

Vela padrão: BR9ES (NGK)

Antes de colocar a vela, medir a folga do eletrodo com um calibre de lâminas, ajustar a folga de acordo com a especificação, se houver necessidade.

Folga do eletrodo:  
de 0,7 a 0,8 mm

Ao colocar uma vela nova, limpar a superfície do assento da gaxeta. Retirar qualquer sujeira aderida à rosca, e apertar corretamente a vela.

Torque da vela:  
20 Nm (2,0 m.kg, 14 ft.lb)

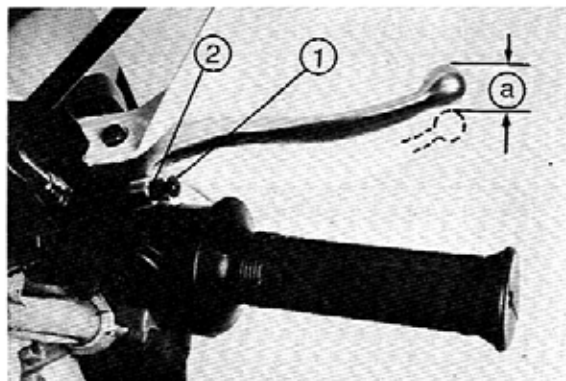

1. Ajustador  
(dispositivo de regulagem)
2. Contra-porca  
(porca de segurança)
- a. 5 a 8 mm

**NOTA:** \_\_\_\_\_  
Se não houver um torquímetro disponível durante a instalação da vela, uma estimativa do torque correto é de 1/4 a 1/2 de volta com uma chave comum, após o aperto manual. Apertar a vela com um torquímetro logo que possível para assegurar o torque correto.

---

### Regulagem do freio dianteiro

O manete do freio dianteiro deve ser ajustado de modo que haja um curso livre de 5 a 8 mm na extremidade do mesmo.

1. Soltar a contra-porca.
2. Girar o ajustador, até que o curso livre na extremidade do manete seja de 5 a 8 mm antes do dispositivo de regulagem entrar em contato com o pistão do cilindro mestre.
3. Após ajuste, apertar a contra-porca.

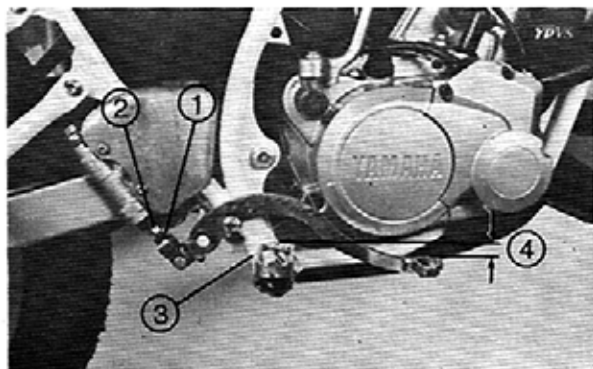

- 1 - Regulador da altura do pedal
- 2 - Contra-porca
- 3 - Pedaleira
- 4 - Altura do pedal 10 mm

## Regulagem do freio traseiro

### **ADVERTÊNCIA:**

Para ajustar o pedal de freio, assegurar que o seguinte procedimento seja obedecido: (É aconselhável que esta regulagem seja realizada por um concessionário Yamaha)

#### 1. Altura do pedal

a. Soltar a contra-porca do ajustador (para altura do pedal)

b. Girando o ajustador no sentido horário ou anti-horário (para a direita ou para a esquerda), ajustar a posição do pedal de freio, de forma que sua extremidade superior esteja aproximadamente 10 mm abaixo de extremidade superior da pedaleira.

c. Apertar contra-porca do dispositivo de regulagem



**ADVERTÊNCIA:**

Verificar se o curso livre do manete de freio está correto. Assegurar que o freio esteja funcionando corretamente.

---

**ADVERTÊNCIA:**

Uma sensação maia ou esponjosa no manete de freio ou no pedal de freio traseiro pode indicar a presença de ar no sistema de freio. Este ar deve ser removido, sangrando-se o sistema, antes da motocicleta ser posta em funcionamento. A presença de ar no sistema causará grande diminuição na capacidade de frenagem, podendo resultar em perda de controle de direção e em acidentes. Solicitar a um concessionário Yamaha a inspeção e o sangramento do sistema caso seja necessário.

---

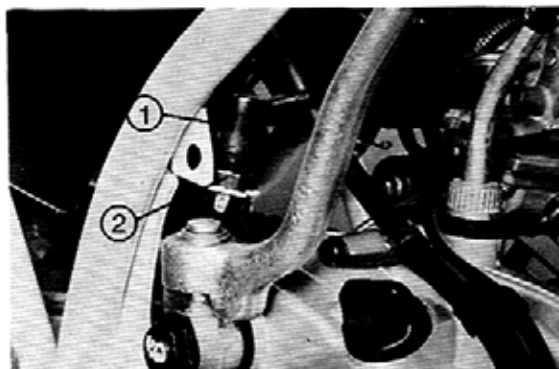

1. Corpo principal
2. Dispositivo de regulagem

**ADVERTÊNCIA:**

Verificar o funcionamento da luz de freio após ajustar o freio traseiro.

**Regulagem do interruptor da luz de freio.**

O interruptor de freio é acionado pela movimentação do pedal de freio. Para regular, segurar com a mão o corpo principal do interruptor, de forma que ele não possa girar, e girar a porca de ajuste. A regulagem adequada é alcançada quando a luz de freio acende imediatamente antes do freio começar a funcionar.

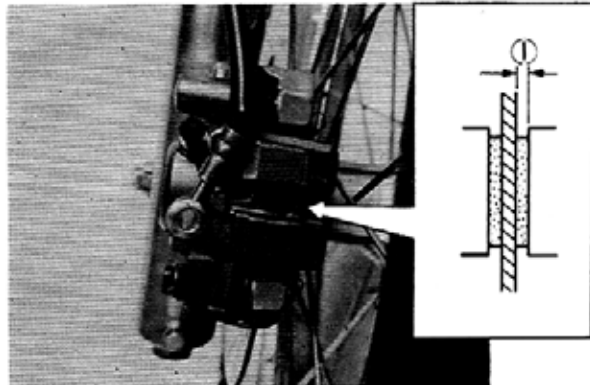

1. Limite de desgaste 0,8 mm

**Verificação das pastilhas de freio dianteiro e traseiro**  
Para facilitar a verificação das pastilhas, existe um indicador de desgaste em cada freio.  
Este indicador permite a inspeção visual, sem necessidade de se desmontar o freio.

### **FREIO DIANTEIRO E TRASEIRO**

Verificar as pastilhas, relativamente a danos e desgaste. Se sua espessura estiver menor do que o valor da medida especificada, substituir as pastilhas em um concessionário Yamaha.

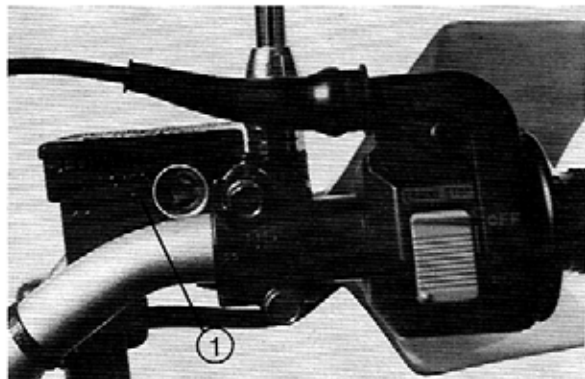

1. Nivel inferior

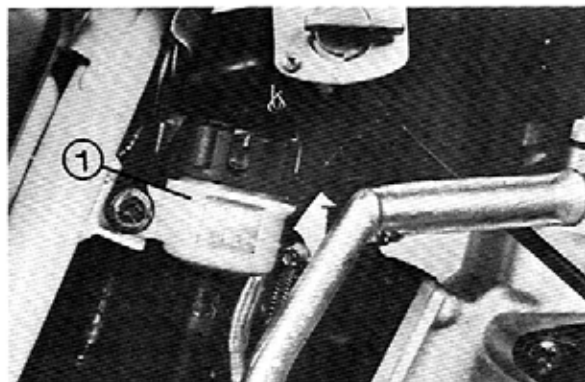

Traseiro DT200R

### Verificação do nível de fluido de freio

A ausência do fluido de freio pode permitir a penetração de ar no sistema de freio, possivelmente reduzindo a eficiência dos freios.

Antes de conduzir, verificar o nível de fluido de freio, completando-o quando necessário, e observando as seguintes precauções:

1. Ao verificar o nível de fluido, assegurar, girando o guidão, que o cilindro mestre superior esteja na posição horizontal.
2. Utilizar apenas o fluido de freio do tipo designado; do contrário, os retentores de borracha podem se deteriorar, causando vazamento e diminuindo a eficiência do freio.

Fluido de freio recomendado: DOT 4
---------------------------------------

3. Sempre completar com o mesmo tipo de fluido de freio; a mistura de fluidos diferentes pode resultar em reação química prejudicial, ocasionando perda de desempenho.

4. Tomar cuidado para que não penetre água no cilindro mestre, ao completar o nível de fluido. A água diminui significativamente o ponto de ebulição do fluido, podendo causar bolsa de vapor.
5. O fluido de freio pode atacar as superfícies pintadas ou as peças plásticas. Limpar sempre, imediatamente, qualquer quantidade de fluido de freio acidentalmente derramado.
6. Se o nível do fluido de freio diminuir de forma anormal, solicite a um concessionário Yamaha revisar e reparar se necessário.

### **Troca do fluido de freio**

1. Uma troca completa do fluido de freio deve ser feita somente por pessoal treinado, dos concessionários Yamaha.
2. Peça ao concessionário Yamaha para trocar os seguintes componentes, quando for a ocasião indicada de acordo com o esquema de manutenção, ou quando estiverem danificados ou vazando.
  - a. Retentores de borracha a cada dois anos.
  - b. Mangueiras a cada quatro anos.

### **Regulagem da embreagem**

Este modelo possui dois reguladores de comprimento de cabo de embreagem. Os reguladores de comprimento de cabo de embreagem são utilizados para esticar o cabo e para fornecer uma folga suficiente para a operação adequada da embreagem.

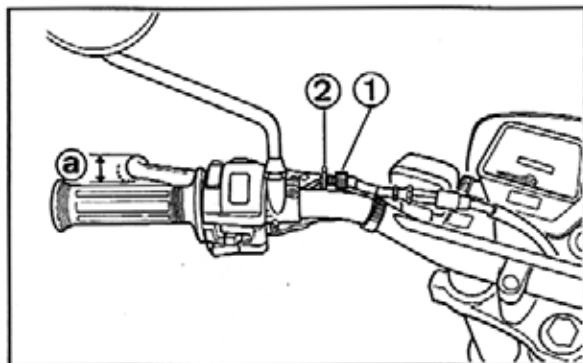

- 1 - Dispositivo de regulagem
- 2 - Contra-porca (de regulagem)
- a. 4 a 6 mm

### Regulagem da folga

A embreagem deve ser ajustada de acordo com a preferência do piloto, no entanto, a folga da extremidade do manete deve estar dentro de uma margem de 2 a 3 mm. Pode-se soltar tanto a contra-porca de regulagem do manete quanto a contra-porca de regulagem do comprimento do cabo. Em seguida, girar a porca de regulagem de comprimento do cabo para um lado ou para outro, até que a folga adequada do manete seja alcançada.

Folga do manete da embreagem:  
4 a 6 mm

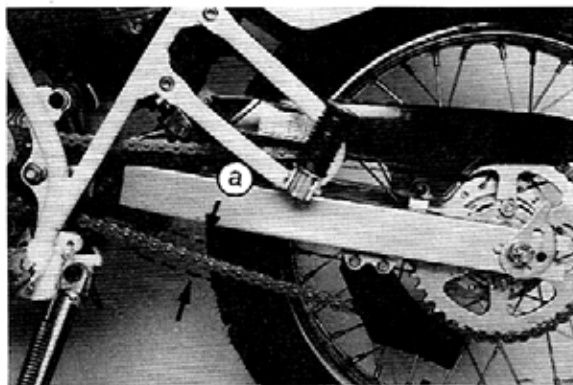

a. 35 a 45 mm

## Controle da tensão da corrente de transmissão

### NOTA:

Antes de verificar ou ajustar a tensão da corrente, girar a roda traseira várias vezes. Verificar a tensão da corrente, para encontrar o ponto na qual está mais apertada. Verificar ou ajustar a tensão da corrente, a partir do ponto em que a roda traseira estiver com a corrente na posição mais tensionada.

Para inspeção da tensão da corrente, a motocicleta deve estar em posição vertical, com ambas as rodas em contato com o solo e sem piloto. Verificar a tensão, na posição indicada pela ilustração. O desvio vertical normal é aproximadamente de 35 a 45 mm. Se o desvio ultrapassar 45 mm, ajustar a tensão da corrente.

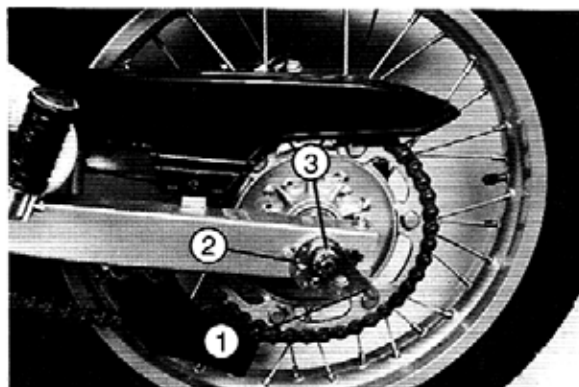

- 1 - Esticador da corrente
- 2 - Cupilha
- 3 - Porca do eixo

## Ajuste da tensão da corrente da transmissão

### **ATENÇÃO:**

Uma tensão excessiva da corrente de transmissão pode sobrecarregar o motor e outras peças vitais, por isto, deve-se manter a tensão dentro dos limites especificados.

1. Remover a cupilha da porca do eixo da roda traseira.
2. Soltar a porca do eixo da roda traseira.
3. Girar os esticadores, mantendo ambos os lados com a mesma numeração, garantindo assim o alinhamento da roda.
4. Depois de fazer o ajuste, assegurar que a porca do eixo traseiro esteja bem apertada.



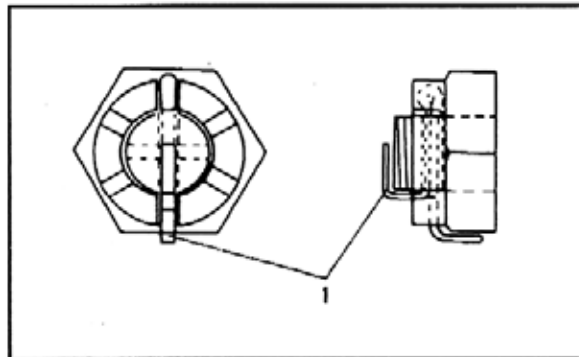

1 - Cupilha

Torque da porca do eixo:  
85 Nm (8,5 m.kg, 61 ft.lb)

6. Inserir nova cupilha no eixo da roda traseira, dobrar a ponta da cupilha como mostra a ilustração. (se o rasgo da porca e a ponta da cupilha não coincidirem, apertar suavemente a porca, para que fiquem alinhados).

**ADVERTÊNCIA:** \_\_\_\_\_

**Utilizar sempre uma cupilha nova**

---

7. Ajustar a folga no pedal do freio.

**ADVERTÊNCIA:** \_\_\_\_\_

**Verificar o funcionamento da luz de freio após ajustar o freio traseiro.**

---

### **Lubrificação da corrente de transmissão**

A corrente consiste em muitas partes que trabalham juntas. Se a manutenção não for apropriada, poderá desgatar-se rapidamente, portanto, deve-se criar o hábito de revisá-la periodicamente. Este procedimento é especialmente necessário quando a motocicleta é utilizada em regiões empoeiradas. Esta motocicleta possui uma corrente de transmissão provida de pequenos anéis "O" de borracha entre as placas da corrente. A limpeza por vapor, por água sob alta pressão ou com certos solventes pode danificar estes anéis "O". Utilizar apenas querosene, para limpeza da corrente de transmissão.

Depois de seca-lá, lubrificá-la cuidadosamente com óleo de motor SAE 30 . Não utilizar nenhum outro lubrificante na corrente de transmissão. Eles podem conter solventes, que, por sua vez, poderiam danificar os anéis borracha.

### **Inspeção e lubrificação dos cabos**

#### **ADVERTÊNCIA:**

**Se os revestimentos externos de proteção dos cabos estiverem danificados, pode haver corrosão dos mesmos, prejudicando sua livre movimentação, podendo criar situações perigosas, portanto, substituir estes cabos o mais breve possível.**

Lubrificar a parte interna e as extremidades dos cabos. Se os mesmos não funcionarem, solicite em um concessionário Yamaha a devida substituição.

Lubrificante recomendado:

Óleo de motor SAE 20W40

### **Lubrificação do cabo e do punho da acelerador**

O mecanismo do punho do acelerador deve ser engraxado junto com o cabo do acelerador, já que a tampa do punho deve ser aberta para dar acesso à extremidade do cabo acelerador. Dois parafusos fixam o punho ao guidão.

Quando eles são removidos, a extremidade do cabo do acelerador pode ser levantada, para serem introduzidas gotas de lubrificante. Com o punho do acelerador desmontado, aplicar uma camada de graxa universal na superfície metálica do conjunto do mecanismo do acelerador, evitando assim o excesso de atrito.

#### **Ajuste da bomba de Autolube**

A bomba de autolube é uma parte vital do motor, e necessita de uma regulação muito sofisticada. Os procedimentos de regulação deve ser deixados a cargo do concessionário Yamaha que possui o conhecimento técnico profissional e a experiência para realizar tal tarefa.

#### **Pedal de freio e pedal de Câmbio**

Lubrificar as articulações.

Lubrificante recomendado:  
Óleo para motor SAE 20W40

#### **Manetes de freio e de embreagem**

Lubrificar as articulações.

Lubrificante recomendado:  
Óleo para motor SAE 20W40

#### **Suporte lateral**

Lubrificar as articulações. Verificar se o suporte lateral movimentar suavemente, para cima e para baixo.

Lubrificante recomendado:  
Óleo para motor SAE 20W40

#### **ADVERTÊNCIA:**

Se a movimentação do suporte lateral estiver difícil, consultar um concessionário Yamaha.

#### **Braço traseiro e suspensão traseira**

Lubrificar as articulações.

Lubrificante recomendado:  
Graxa à base de sabão de lítio

Amortecedor traseiro (Suspensão monocross, sistema "De Carbon")

**ADVERTÊNCIA:**

Este amortecedor contém gás nitrogênio altamente pressurizado. As informações a seguir devem ser lidas e compreendidas, antes da manipulação do amortecedor. O fabricante não se responsabiliza por danos materiais ou pessoais que sejam decorrentes de manuseio incorreto.

1. O conjunto do cilindro não deve ser violado, através de qualquer tentativa de abertura do mesmo.
2. Não expor o amortecedor a fogo ou a outra fonte de temperaturas altas.

Isto pode fazer o amortecedor explodir, devido ao excesso de pressão do gás.

3. Não deformar ou danificar o cilindro. Danificação do cilindro pode resultar em um desempenho deficiente de amortecimento.
4. Para quaisquer reparos, levar seu amortecimento a um concessionário Yamaha.

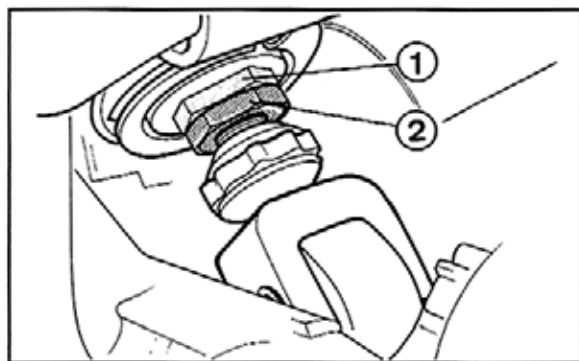

1 - Dispositivo de regulagem  
2 - Contra-porca

**Regulagem do amortecedor traseiro**

A pré-carga da mola do amortecedor traseiro pode ser ajustada para adequar a preferência do condutor, ao peso que a motocicleta transporta e as condições de rodagem.

1. Soltar a contra-porca
2. Para aumentar a pré-carga girar o dispositivo de regulagem no sentido anti-horário (para a direita). Para diminuir a pré-carga, girar o dispositivo de regulagem no sentido horário (para a esquerda).

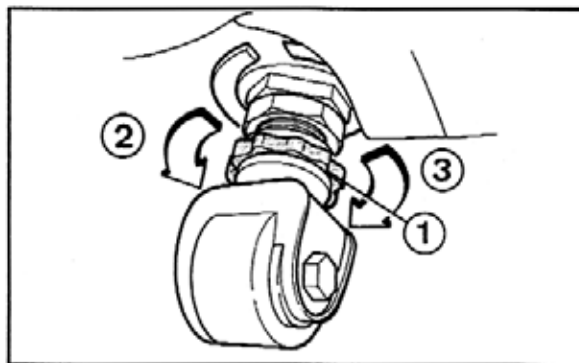

- 1 - Regulação da válvula de retorno  
 2 - Aumenta a velocidade de retorno  
 3 - Diminui a velocidade de retorno

**ATENÇÃO:**

Nunca tentar ajustar o dispositivo de regulação ultrapassando a posição máxima ou a posição mínima.

O comprimento da mola (instalada) sofre alteração de 1 mm em seu comprimento total, a cada volta completa do dispositivo de regulação.

Comprimento padrão:	205,5 mm
Comprimento mínimo:	190 mm
Comprimento máximo:	211 mm

Torque de aperto:

55 Nm (5,5m.kg, 40 ft.lb)

**ATENÇÃO:**

Apertar a contra-porca contra o dispositivo de regulação sempre utilizando o torque especificado.

**Regulação de retorno do amortecedor**

Na DT200R além da regulação da mola, ela possui uma regulação na velocidade de retorno do amortecedor.

Para diminuir a velocidade de retorno girar o dispositivo de regulação para a direita (aumentar a graduação).

Para aumentar a velocidade de retorno girar o dispositivo de regulação para a esquerda (diminuir a graduação).

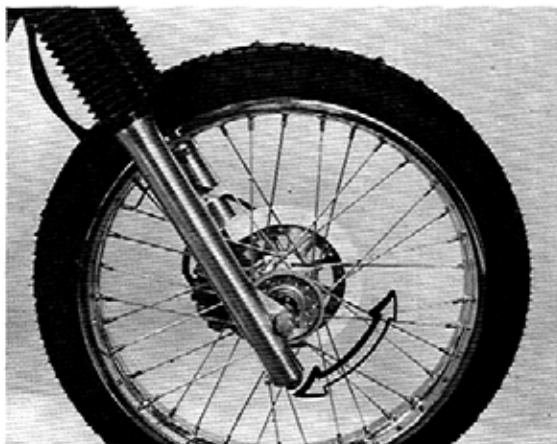

### **Inspeção da direção**

Inspeccionar periodicamente o estado do sistema de direção. Rolamentos desgastados ou soltos podem ser perigosos.

Colocar um suporte sob o motor, para elevar a roda dianteira e colocá-la fora do contato com o solo.

Segurar as extremidades inferiores dos braços do garfo dianteiro, e tentar movimentá-las para frente e para trás. Caso seja detectada alguma folga, solicitar a um concessionário Yamaha a inspeção e o ajuste da direção. A inspeção se torna mais fácil quando a roda dianteira é removida.

### **ADVERTÊNCIA:**

Apoiar firmemente a motocicleta, para evitar que tombe.

“Como instalar a mangueira de respiro da bateria”

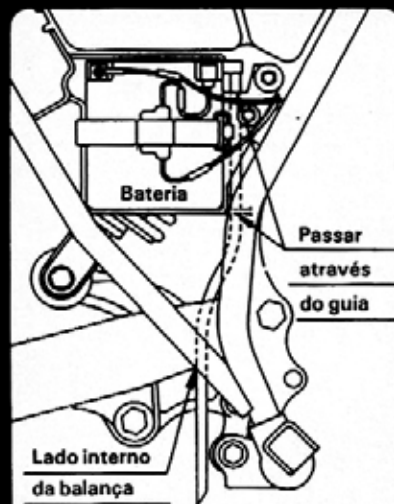

#### Bateria

Verificar o nível de solução da bateria, assegurar que seus terminais estejam bem apertados. Completar o nível de solução com água destilada, caso esteja abaixo do limite mostrado na lateral da bateria.

#### **ATENÇÃO:**

Ao inspecionar a bateria, assegurar que o percurso da mangueira de respiro esteja correto. Se a mangueira de respiro encostar em partes pintadas ou sua saída estiver, posicionada de tal forma que possa causar vazamento de eletrólito ou de gás com as mesmas, podem ocorrer danos estruturais ou estéticos à motocicleta.



1. Nível superior
2. Nível inferior

### **Correção do nível de solução da bateria.**

Uma bateria com manutenção deficiente deteriorará rapidamente. A solução da bateria deve ser verificada pelo menos uma vez por mês.

1. O nível deve estar entre a marca superior e a inferior. Caso seja necessário completá-lo, utilizar apenas água destilada.

### **ATENÇÃO:**

Água corrente ou de torneira contém minerais que são prejudiciais à bateria, portanto, completar o nível somente com água destilada.



**ADVERTÊNCIA:**

Vazamento de fluido de bateria sobre a corrente de transmissão pode ocasionar a deterioração precoce da corrente, e conseqüentemente possibilidade de acidentes.

2. Quando a motocicleta não for utilizada por um mês, aproximadamente, remova a bateria e armazenê-a em local fresco e escuro. Recarregar completamente antes de utilizá-la novamente.
3. Se a bateria precisar ficar guardada durante um período mais longo do que o mencionado acima, verificar a densidade do eletrólito pelo menos uma vez por mês, e recarregá-la quando a densidade tornar-se inferior à normal.
4. Ao recolocar a bateria na motocicleta, certifique-se que suas ligações estejam corretas. O fio vermelho é ligado ao terminal positivo (+), e o fio preto é ligado ao terminal negativo (-). Ligar sempre o fio vermelho em primeiro lugar, em seguida ligar o fio preto. Assegurar que a mangueira de respiro esteja corretamente colocada, livre de obstruções e em bom estado.

**ADVERTÊNCIA:**

A solução de bateria é venenosa e perigosa, podendo causar queimaduras graves, e outros problemas a saúde. Ela contém ácido sulfúrico.

Evitar o contato desta solução com a pele, os olhos, partes pintadas, ou roupas.

**Antídoto:**

**CONTATO EXTERNO:** Lavar com bastante água.

**CONTATO INTERNO:** Beber grandes quantidades de água ou leite. Continuar o tratamento com leite de magnésia, ovos batidos ou óleo vegetal.

Chamar imediatamente um médico.

**Olhos:** Lavar com água corrente durante 15 minutos, e fazer um exame médico imediatamente. As baterias produzem gases explosivos. Evitar a proximidade de faíscas, fogo, cigarro, etc. Colocar a bateria em local bem ventilado, se necessitar ser recarregada ou utilizada dentro de ambientes fechados. Proteger sempre os olhos, ao trabalhar perto de baterias.

**MANTER A BATERIA LONGE DO ALCANCE DE CRIANÇAS.**

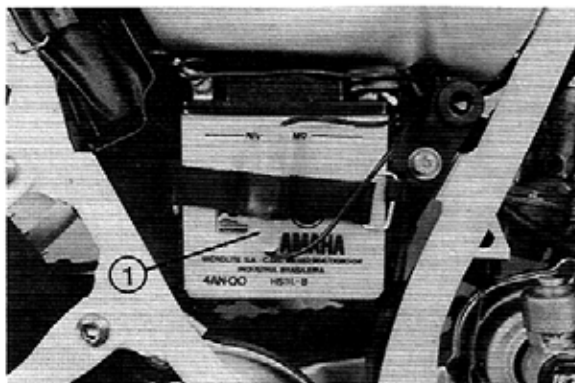

1. Fusível sobressalente

### Substituição de fusível

Se o fusível queimar, desligar o motor e instalar um novo fusível, com a mesma amperagem. Ligar a chave de ignição verificando se o fusível está em ordem. Se o fusível queimar logo em seguida novamente, consultar um concessionário Yamaha.

### ATENÇÃO:

Não utilizar fusíveis com amperagem acima do valor recomendado. A substituição de um fusível por outro com especificação inadequada pode provocar extensos danos ao sistema elétrico, e possivelmente um incêndio.

### Fusível da unidade de controle

Este fusível proporciona maior segurança para a unidade de controle, caso a válvula do YPVS não funcionar acionando a chave do contato, verifique o fusível da unidade de controle, ou dirija-se a um concessionário Yamaha.



1. Parafuso de Fixação

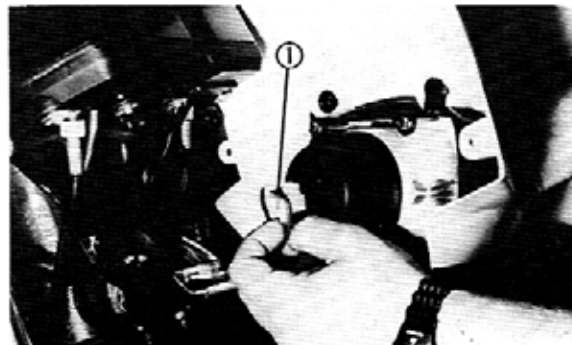

1. Conexão dos fios da lâmpada

### **Substituição da lâmpada do farol dianteiro.**

Esta motocicleta, é equipada com um farol provido de lâmpada halógena.

Se a lâmpada do farol queimar, troque-a do seguinte modo:

1. Remover a carenagem com o farol soltando os 3 parafusos de fixação.
2. Solte a conexão dos fios da lâmpada.

#### **ADVERTÊNCIA:**

Evitar o contato de mãos ou de produtos inflamáveis com a lâmpada acesa. Não tocar na lâmpada até que ela esfrie.

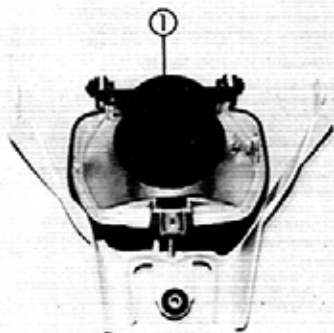

1. Tampa

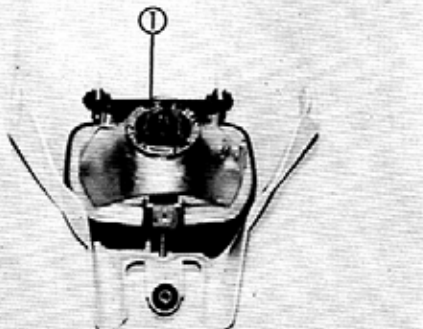

1. Presilha

3. Remover a tampa de borracha (de vedação), da lâmpada do farol.

4. Remover a presilha pressionando a aba para baixo.

**ATENÇÃO:**

Evitar tocar o vidro da lâmpada. Manter a superfície da lâmpada livre de oleosidade, do contrário, tanto a transparência do vidro quanto a duração da lâmpada e a qualidade do fluxo luminoso serão prejudicados. Se cair óleo na lâmpada, limpá-la cuidadosamente com um pano, umedecido com álcool ou com solvente.

5. Retirar a lâmpada defeituosa e instalar a nova, invertendo o processo de retirada.

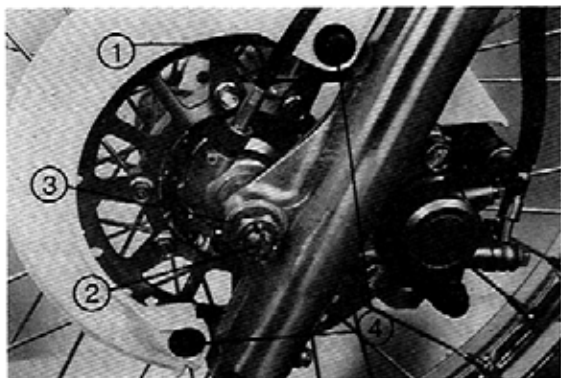

1. Cabo do velocímetro
2. Cupilha
3. Porca do eixo
4. Parafusos

#### Remoção da roda dianteira

1. Levantar a roda dianteira do chão colocando um caivete ou suporte adequado embaixo do motor.
2. Remover o suporte de cabo (porta-cabo) e o cabo do velocímetro.
3. Remover o protetor do disco.
4. Remover o eixo e a roda dianteira. Assegurar que a motocicleta esteja firmemente apoiada.

#### NOTA:

Não pressionar o manete de freio quando a roda estiver fora da motocicleta, pois isto forçará o fechamento das pastilhas.

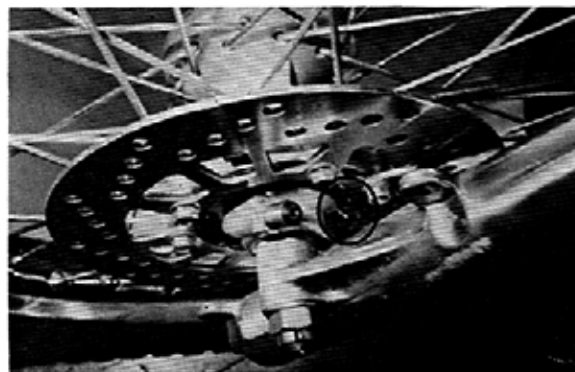
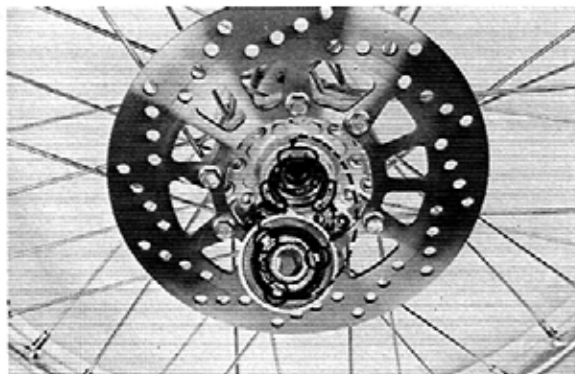

### Colocação da roda dianteira

Para instalar a roda dianteira, inverter o processo de remoção.

Certifique-se dos seguintes pontos:

1. Assegurar que o cubo da roda e a caixa de engrenagem do cabo do velocímetro sejam montados com suas saliências encaixadas nas respectivas fendas.
2. Assegurar que a parte saliente (retentor de tensão) da caixa de engrenagem do velocímetro esteja posicionada corretamente.
3. Assegurar que a porca do eixo esteja fixada com o torque apropriado, e que nova cupilha seja instalada.

### ADVERTÊNCIA:

Ao recolocar a roda, utilizar sempre uma cupilha nova sobre a porca do eixo.

Torque da porca do eixo:  
85 Nm (8,5 m.kg, 61 ft.lb)

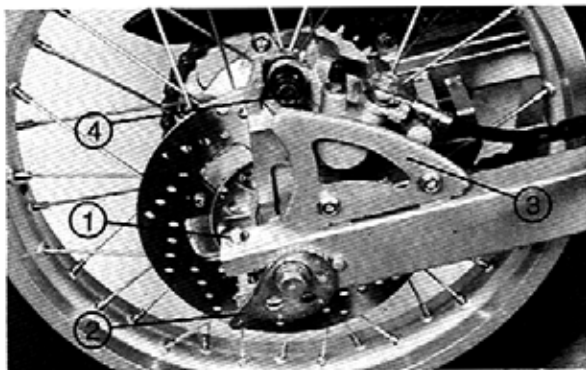

- 1 - Parafuso da extremidade do braço traseiro
- 2 - Tensionadora da corrente
- 3 - Capa protetora da pinça
- 4 - Parafuso de fixação da pinça

## Remoção da roda traseira

### **ADVERTÊNCIA:**

**É aconselhável deixar os serviços na roda traseira a cargo de um concessionário Yamaha.**

1. Levantar a roda traseira do chão, colocando um apoio adequado embaixo do motor.
2. Remover o protetor da pinça do freio, retira-se o parafuso de fixação da pinça, vira-se a pinça para frente e puxa-se para o lado.
3. Remover a cupilha da porca do eixo e remover a porca do eixo.

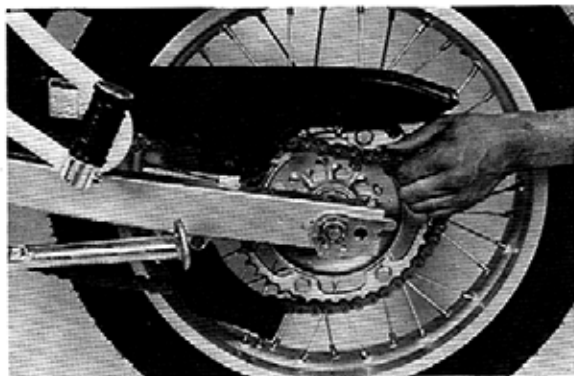

4. Neste ponto, basta extrair o eixo da roda, para poder remover o conjunto da roda traseira, os tensionadores de corrente, etc.

**NOTA:** \_\_\_\_\_

Normalmente, é necessária uma ferramenta especial para separar a corrente; no entanto, geralmente não é preciso desarticular a corrente para remover ou recolocar a roda traseira.

**Instalação da roda traseira**

Para instalar a roda traseira, inverter o procedimento de remoção. Certificar-se dos seguintes pontos:

1. Assegurar que a saliência, situada internamente no braço da balança traseira, encaixe-se perfeitamente no rasgo do prato da sapata de freio.



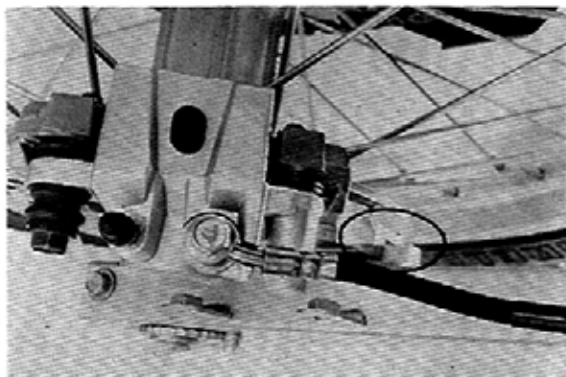

2. Assegurar que o eixo da roda traseira seja inserido do lado esquerdo, e que os tensionadores de corrente sejam instalados com o lado da gravação do número voltado para fora.
3. Regular a tensão da corrente de transmissão.
4. Certificar-se que a porca do eixo esteja apertada com o torque correto, e que a cupilha instalada seja nova.

**ADVERTÊNCIA:** \_\_\_\_\_

Utilizar sempre uma cupilha nova sobre a porca do eixo.

---

**Torque da porca do eixo:  
85 Nm (8,5 m.kg, 61 ft.lb)**

5. Regular o freio traseiro (consultar a página 48)

**ADVERTÊNCIA:** \_\_\_\_\_

Verificar o funcionamento da luz de freio, após regular o freio traseiro.

---

### **Resolução de problemas**

Apesar das motocicletas Yamaha serem submetidas a um rígido controle de qualidade antes de saírem da fábrica, existe no entanto a possibilidade de ocorrerem falhas quando são colocadas em funcionamento. Quaisquer problemas relacionados com os sistemas de alimentação de combustível, de compressão ou de ignição podem causar dificuldades de arranque e/ou perda de potência. A tabela de resolução de problemas fornece a descrição de procedimentos simples e rápidos para verificação desses sistemas.

Levar sua motocicleta a um concessionário Yamaha, caso necessite qualquer tipo de reparo. Os técnicos qualificados do concessionário Yamaha possuem ferramentas, experiência e conhecimentos especializados, para realizar serviços adequados em sua motocicleta. Usar apenas peças genuínas Yamaha em sua motocicleta. Peças similares podem ser parecidas com as genuínas, mas possuem menor durabilidade, e podem dar origem a desagradáveis despesas com oficina.

## QUADRO PARA LOCALIZAÇÃO DE PROBLEMAS

### ADVERTÊNCIA:

Nunca verifique o sistema de combustível enquanto fuma ou próximo a chama aberta.

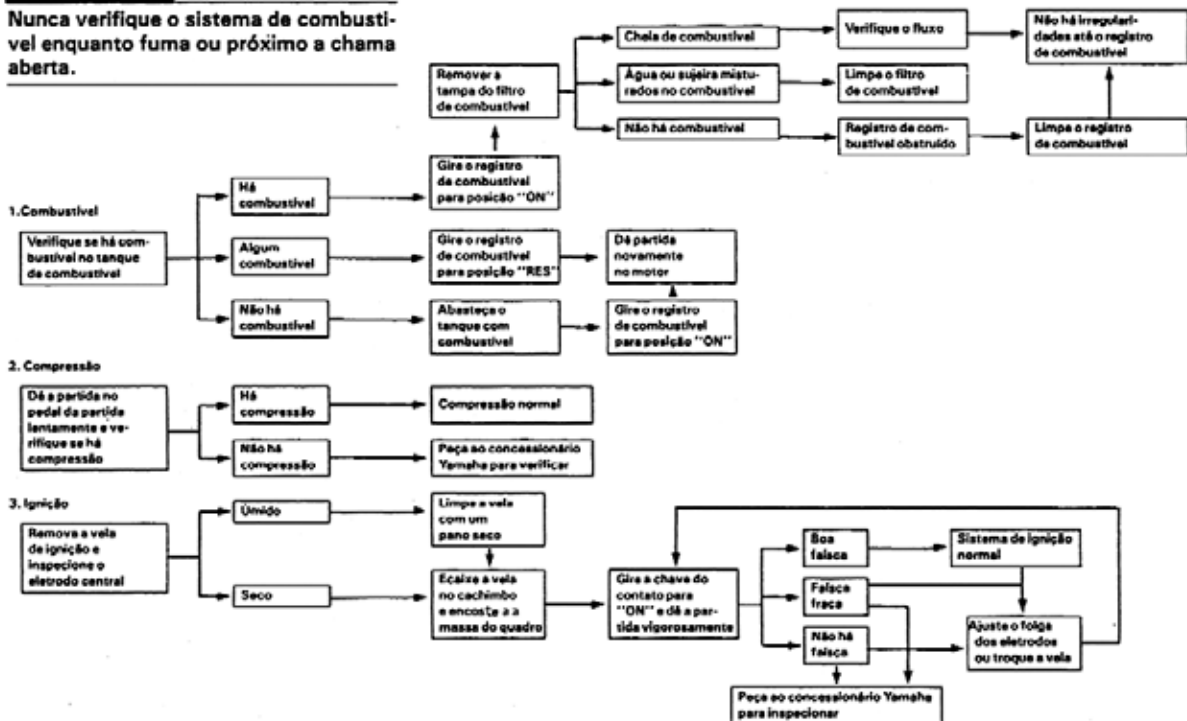

## LIMPEZA E ARMAZENAGEM

### A. LIMPEZA

A limpeza frequente e completa de sua motocicleta não apenas realça a aparência da mesma, mas também melhora seu rendimento e aumenta a vida útil de vários componentes.

1. Antes de limpar:
  - a. Tampar a saída do escapamento, para evitar a entrada de água, para tal, pode-se utilizar um saco plástico preso por um elástico resistente.
  - b. Assegurar que a vela e todas as tampas dos reservatórios estejam devidamente colocadas em seus lugares e fixadas.
  - c. Proteja a entrada do filtro de ar com uma corbeteira plástica ou um pano.
2. Se a carcaça do motor estiver suja de graxa, aplicar uma substância desengraxante com pincel. Não deve ser aplicado desengraxante na corrente, nos raios e nos eixos das rodas.
3. Eliminar as sujeiras e o desengraxante, utilizando uma mangueira de jardim com uma pressão suave suficiente para realizar esta tarefa.

### **ATENÇÃO:**

Pressão excessiva de água na mangueira pode provocar infiltração de água nos rolamentos das rodas, no garfo dianteiro e nos retentores da transmissão. Grandes despesas de oficina têm sido atribuídas a aplicações inadequadas de detergentes sob alta pressão, como por exemplo as que se realizam em lava-rápidos automatizados.

4. Após haver eliminado a maior parte das sujeiras com a mangueira, lavar todas as superfícies com água morna e sabão tipo detergente suave. Para a limpeza dos locais de difícil acesso, pode-se utilizar uma escova de dente.
5. Enxaguar imediatamente a motocicleta com água limpa, e secar todas as superfícies com flanela, toalha ou um tecido absorvente macio.
6. Secar a corrente de transmissão e lubrificá-la, para evitar ferrugem.
7. Limpar o selim (assento) com limpador de vinil, para conservar o estofamento flexível e lustroso.
8. Cera tipo automotiva pode ser aplicada em todas as superfícies pintadas e cromadas, e não passar cera em partes plásticas, do contrário poderá haver a perda do brilho. Evitar ceras detergentes. Muitas delas contêm abrasivos, que podem danificar a pintura e o esmalte de proteção. Após terminar a limpeza, ligar o motor e deixá-lo em marcha lenta durante alguns minutos.

### B. ARMAZENAGEM

A armazenagem prolongada (30 dias ou mais) de sua motocicleta torna necessárias algumas medidas preventivas, para protegê-la contra a deteriorização. Após limpar cuidadosamente a motocicleta, prepará-la conforme descrição a seguir:

1. Drenar o tanque de combustível, as mangueiras de combustível e a cuba do carburador.

2. Remover o tanque vazio de combustível, colocar um copo de óleo de motor SAE 20W40 dentro do tanque, balance-o para que o óleo cubra totalmente as superfícies internas, e drene o excesso de óleo. Reinstale o tanque.
3. Remover a vela de ignição, colocar cerca de uma colher de sobremesa de óleo de motor SAE 20W40 no orifício da vela e reinstalar a vela. Avionar várias vezes o pedal de partida (com o motor desligado), para que o óleo cubra as paredes do cilindro.
4. Remover a corrente de transmissão. Limpar a corrente cuidadosamente com querosene e lubrificá-la. Reinstalar a corrente, ou guardá-la num saco plástico (atado ao chassis para evitar perda).
5. Lubrificar todos os cabos de comando.
6. Calçar a motocicleta, de forma que ambas as rodas fiquem fora do solo.
7. Colocar um saco plástico na saída do escapamento para evitar a penetração de umidade.
8. Se a armazenagem for realizada em um ambiente úmido, ou com ar impregnado por maresia, cobrir as superfícies metálicas expostas com uma fina camada de óleo. Não aplicar óleo nas peças de borracha, nem no estofamento do assento.
9. Remover a bateria. Ela deve ser guardada em local seco, e recarregada uma vez por mês. A bateria não deve ser guardada em local excessivamente quente ou frio (menos de 0°C ou mais de 30°C).

**NOTA:**

---

Fazer todos os reparos necessários, antes de guardar a motocicleta.

---

## ESPECIFICAÇÕES

MODELO	DT200R
<b>Dimensões:</b> Comprimento total Largura total Altura total Altura do selim (assento) Distância entre eixos Distância mínima do solo	2.150 mm 820 mm 1.210 mm 850 mm 1.365 mm 290 mm
<b>Peso básico:</b> Com óleo do motor, água no radiador e com combustível	113,5 Kg.
<b>Raio mínimo de giro:</b>	2.000 mm
<b>Motor:</b> Tipo Modelo Disposição do cilindros Cilindrada Diâmetro x Curso Taxa de compressão Potência Sistema de partida Sistema de lubrificação	2 tempos, refrigerado a água, torque inuction sistema Y.P.V.S. 4LR Monocilíndrico, inclinado para a frente 195 cm <sup>3</sup> 66,0x57,0 mm 5,7 : 1 25 CV a 8.500 rpm Pedal de partida Independente (Yamaha AUTOUBE)

MODELO	DT200R
<b>Óleo do motor:</b> Tipo Capacidade:	<b>YAMALUBE 2S</b> <b>1,2 L</b>
<b>Óleo de transmissão:</b> Tipo Quantidade: Troca periódica de óleo Capacidade total	<b>YAMALUBE 4 ou Óleo de motor SAE 20W50 tipo SH ou superior.</b>  <b>0,65 L</b> <b>0,70 L</b>
<b>Capacidade do radiador:</b> (incluindo todas as passagens) Capacidade da câmara de expansão	<b>0,64 L</b> <b>0,54 L</b>
<b>Filtro de ar:</b>	<b>Elemento tipo úmido</b>
<b>Combustível:</b> Tipo Capacidade do tanque Capacidade de reserva	<b>Gasolina aditivada</b> <b>12,5 L</b> <b>1,2 L</b>
<b>Carburador:</b> Tipo / Fabricante	<b>VM26SS/MIKUNI</b>

MODELO	DT200R
Velas de ignição: Tipo / Fabricante Folga	BR9ES/NGK 0,6 ~ 0,8 mm
Tipo de Embalagem:	Úmida, disco múltiplo
Transmissão:  Sistema de redução primária Relação de redução primária Sistema de redução secundária Relação de redução secundária Tipo de transmissão Comando Relação de marchas  1ª 2ª 3ª 4ª 5ª 6ª	Engrenagem 52 / 17 (3,058) Transmissão por corrente 42 / 14 (3,000) Engrenamento constante, 6 marchas Acionamento com pé esquerdo  35/11(3,181) 30/16(1,875) 24/17(1,411) 24/21(1,142) 22/23(0,956) 18/22(0,818)
Chassi: Tipo quadro Ângulo do carter	Armação semi-dupla 28º



MODELO	DT200R
Trail:	114 mm
Pneu: Tipo Medida - Dianteiro Medida - Traseiro	Com câmara 80/90-21 48T Pirelli - MT60 110/80-18 58T Pirelli - MT60
Freio: Tipo de freio dianteiro Comando do freio dianteiro Tipo de freio traseiro Comando do freio traseiro	Freio a disco simples Operador com a mão direita Freio a disco simples Operador com pé direito
Suspensão: Dianteira Traseira	Garfo telescópico Braço oscilante (suspensão Monocross)
Amortecedor: Dianteiro Traseiro	Hidráulico, com mola helicoidal Hidráulico, com mola helicoidal
Deslocamento das rodas: Dianteira Traseira	240 mm 210 mm

MODELO	DT200R
Sistema elétrico: Sistema de ignição Sistema do gerador Tipo de bateria / Capacidade	Magneto C.D.I. Magneto de volante HS3L-C
Tipo de Farol:	Com lâmpada de halógeno
Potência das lâmpadas / Quantidade: Farol dianteiro Lanterna traseira / luz do freio Pisca-pisca Luzes do medidor	(35W/35W) x 1 (5W/21W) x 1 10W x 4 3W x 2
Potência das luzes indicadoras / Quantidade:  "NEUTRAL", (ponto morto) "HIGH BEAM", (farol alto) "OIL" (óleo 2T) "TURN", (pisca)	3,0 W 3,0 W 3,0 W 3,0 W

## ESQUEMA ELÉTRICO

- (1) Vela de ignição
- (2) Bobina de ignição
- (3) Unidade CDI
- (4) Magneto CDI
- (5) Interruptor de ponto motor
- (6) Interruptor térmico
- (7) Relé do pisca-pisca
- (8) Interruptor de nível do óleo
- (9) Pisca-pisca traseiro (direito)
- (10) Lanterna traseira/Luz de freio
- (11) Pisca-pisca traseiro (esquerdo)
- (12) Interruptor de freio traseiro
- (13) Bateria
- (14) Retificador/Regulador
- (15) Servo motor
- (16) Unidade de controle
- (17) Buzina
- (18) Pisca-pisca dianteiro (esquerdo)
- (19) Interruptor "Buzina"

### Código de cores

B	Preto
Br	Marron
Ch	Chocolate
Dg	Verde escuro
G	Verde
Gy	Cinza
L	Azul
O	Laranja
P	Cor de rosa
R	Vermelho
Sb	Azul celeste
W	Branco
Y	Amarelo

- (20) Interruptor de conversão
- (21) Interruptor (regulador) "Luzes"
- (22) Interruptor "Luzes"
- (23) Interruptor principal
- (24) Farol
- (25) Tacómetro
- (26) Luz de medidor
- (27) Luz indicadora de "Óleo"
- (28) Luz indicadora de "Ponto Morto"
- (29) Luz indicadora de "Luz Alta"
- (30) Luz indicadora de conversão
- (31) Medidor de temperatura
- (32) Velocímetro
- (33) Luz de mediador
- (34) Interruptor "Engine Stop"
- (35) Interruptor de freio dianteiro
- (36) Pisca-pisca dianteiro (direito)
- (37) Flash
- (38) Ventiladores (uso opcional)

B/R	Preto/Vermelho
B/W	Preto/Branco
B/Y	Preto/Amarelo
Br/W	Marron/Branco
G/R	Verde/Vermelho
G/Y	Verde/Amarelo
L/R	Azul/Vermelho
R/B	Vermelho/Preto
W/B	Branco/Preto
W/G	Branco/Verde
W/R	Branco/Vermelho
Y/L	Amarelo/Azul
Y/R	Amarelo/Vermelho

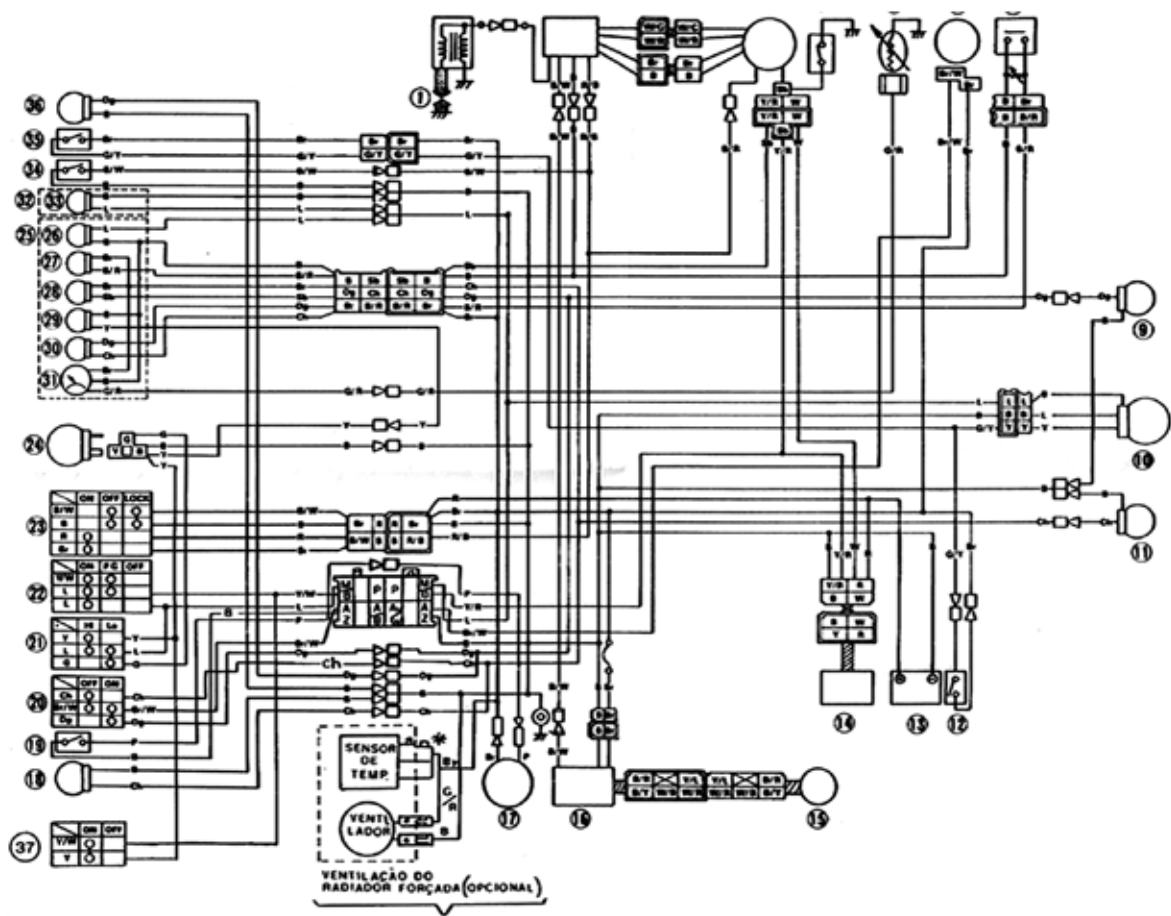

ESQUEMA ELÉTRICO

## **ESPECIFICAÇÃO DE RUÍDO**

ESTE MODELO ESTÁ EM CONFORMIDADE COM A LEGISLAÇÃO VIGENTE DE CONTROLE DE POLUIÇÃO SONORA PARA VEÍCULOS AUTOMOTORES. A UTILIZAÇÃO DE PEÇAS NÃO GENUÍNAS AO MODELO PODE COMPROMETER OS ÍNDICES ACEITÁVEIS DE EMISSÃO DE RUÍDO.

LIMITE MÁXIMO DE RUÍDOS PARA FISCALIZAÇÃO DO VEÍCULO EM CIRCULAÇÃO:

**85 dB (A) A 4.250 rpm**

MEDIDO A 0,5 m DE DISTÂNCIA DO ESCAPAMENTO CONFORME NBR-9714

## **CONCESSIONÁRIO AUTORIZADO YAMAHA**

Para um melhor esclarecimento, satisfação e confiabilidade na execução de serviços, relacionamos os CONCESSIONÁRIOS AUTORIZADOS YAMAHA em todo território nacional por ordem alfabética de estado e cidade.

Esta relação lhe permitirá um melhor atendimento com toda a assistência técnica, tendo mecânicos treinados pela fábrica, peças e equipamentos originais.

## **OBSERVAÇÃO:**

Recomendamos consultar previamente antes de dirigir-se ao concessionário, pois esta relação está sujeita a modificação.

Para maiores informações, entrar em contato com:

**YAMAHA MOTOR DO BRASIL LTDA.**

Rod. Pres. Dutra, Km 214

Guarulhos - SP - Cep 07183-903

Cx. Postal 298

Fone: (011) 6460-5336

Fax: (011) 6432-5961

# Concessionários Autorizados

## ALAGOAS

### Maceió

Sobre Rodas Com. e Serviços Ltda.  
Av. Davi de Góes Monteiro, 27A  
Fone: (062) 324-1188

## AMAZONAS

### Manaus

Importadora TV Lar Ltda.  
Rua Borba, 1061 - Cachoeirinha  
Fone: (092) 663-5018

## BAHIA

### Feira de Santana

Agac Com. e Import. Motos e Pcs. Ltda.  
Av. Presidente Dutra, 593 - Centro  
Fone: (075) 823-8989

### Irecê

Com. Motos, Mot. Pcs, Aces, Varzea Lt.  
Av. Euzébio Lopes, 154-A - Centro  
Fone: (074) 641-3492

### Itabuna

Samoto Veículos e Peças Ltda.  
Av. José Soares Pinheiro, 273 - Centro  
Fones: (073) 613-8443/8474

### Salvador

Revoas - Rev. Veic. Aracaju Imp. Ltda.  
Rua Cons. Pedro Luiz, 227 - Rio  
Vermelho - Fone: (071) 334-0688 / 2087

### Senhor do Bonfim

Cardoso Motos Ltda.  
Rua Antonio Laurindo, 366  
Fone: (074) 841-3999

### Teófilo de Freitas

Planeta Com. de Motos e Peças Ltda. - ME  
Av. Presidente Getúlio Vargas, 3612 - Centro  
Fone: (073) 291-8666

## CEARÁ

### Fortaleza

Lourival, Filho & Cia Ltda.  
Rua Barão do Rio Branco, 1758  
Centro - Fone: (085) 220-4166

## Juazeiro do Norte

Vereda Com. Distr. Veic. e Maq. Ltda.  
Rua Leão XIII, 669 - Solosiano  
Fone: (088) 512-1927

### Sabral

Corsetora Sobralense de Veic. Ltda  
Rua Floriano Peixoto, 331  
Fone: (088) 613-1200

## DISTRITO FEDERAL

### Brasília

Yamamoto Com. Varec. de Motos Ltda.  
SCRN 712/713 - Bl. D Loja 4R  
Fone: (061) 340-6600

### Taguatinga

Brl Brasília Importadora Ltda.  
Q103 - Praça 400A - Lotes 3 e 4 - Lqj 1  
Fone: (061) 562-6561

## ESPIRITO SANTO

### Cachoeiro Raposo

Yamashow Comércio de Motos Ltda.  
Rua Karad Adenauer, 02 - Gilberto  
Machado - Fone: (027) 200-6151

### Colatina

Motovil Moto Peças Via Nova Ltda - ME  
Av. Angelo Guberti, 203 - Centro  
Fone: (027) 722-0077

### São Mateus

Mopal Motos Ltda-ME  
Rua Treze de Abril, 765  
Fone: (027) 763-3603

### Vitória

Motomax Ltda.  
Av. Vitoria, 2905 - Centro  
Fones: (027) 227 0073 / 0800

## GOIÁS

### Anápolis

Anadiesel Ltda.  
Av. Brasil Sul, 2010  
Fone: (062) 313-2100

## GOIÁS

Ide Veículos Ltda.  
Av. T-7, 414 - Setor Oeste  
Fone: (062) 205-7211

### NPM Motopecas Ltda.

Rua João de Abreu, 72 - QD. Es Lt. 40  
Setor Oeste  
Fone: (062) 214-2677

### Rio Verde

FTJ Motos e Esportes Ltda.  
Av. Presidente Vargas, 101 - Jd. Marconal  
Fone: (062) 021-2163

## MARANHÃO

### Imperatriz

Motomil Máquinas Ltda.  
Av. Dourival Pinheiro de Souza, 1121  
Centro - Fones: (99) 729-2229

## MINAS GERAIS

### Araça

Kamel Motos Ltda.  
Av. Senador Mortandad, 125 - Centro  
Fone: (034) 662-3544

### Belo Horizonte

Flaubert Motos Ltda.  
Rua Araguaçu, 114  
Fone: (031) 272-5020

### Linea Esp. e Veic. Especializ. Ltda.

Av. Dom Pedro II, 4100 - Pedro II  
Fone: (031) 411-4000

### Carangola

Jorge Kamil S/A Com. e Importação  
Rua Pedro de Oliveira, 449 - Centro  
Fone: (032) 741-2110

### Caratinga

Center Moto Caratinga Ltda.  
Av. Olegário Maciel, 348 - Centro  
Fone: (033) 321-3710

### Cons. Lataíado

Lataíado Com. de Veículos Ltda.  
Av. Prof. Manoel Martins, 388-A  
Campo Alegre - Fone: (031) 763-1667

## Divinópolis

Motominas Motos e Acessórios Ltda.  
Rua Espírito Santo, 322 - Centro  
Fone: (037) 222-2444

### Formiga

Crismotas Ltda.  
Av. Brasil, 370 - V. Maria Cristina  
Fone: (037) 309-3523 / 3524

### Frutal

Avenida São Mateus Ltda.  
Av. Burdalo I, ed. 67  
Fone: (034) 421-9050

### Gov. Valadareos

Milibratz Comercial Ltda.  
Rua Marechal Deodoro, 506 - Centro  
Fone: (033) 271-2221

### Guaxupé

Copemi - Com. Pedro de Veículos Ltda.  
Rua Aparecida, 135 - Centro  
Fone: (035) 551-5377

### Ipatinga

Guimaraes Motos Ltda.  
Av. Fernando de Noronha, 872  
Bom Retiro - Fone: (031) 823-1488

### Itauna

C. T. Motos Ltda.  
Av. São João, 3.539 - Universitário  
Fone: (037) 242-1777

### Itulubá

Seta Motos e Serviços Ltda.  
Rua Zezolino, 924 - Centro  
Fones: (034) 268-1177 / 2243

### Juiz de Fora

Yamashop Motos Ltda.  
Av. Independência, 2800 - São Mateus  
Fone: (032) 600-2800

### Lagoa de Prata

Moto Gracia Comercial Ltda.  
Av. Brasil, 518 - Centro  
Fone: (037) 291-3200

### Lavras

Astral Motos Ltda.  
Rua Santana, 91 - Centro  
Fone: (035) 821-2829

## Manhuacu

Moto Vega Ltda.  
Rua Antônio Wellington, 5/Nº - Centro  
Fone: (033) 331-1450

## Montes Claros

Motoneuro MotoCiclistas e Peças Ltda.  
Av. Flotiano Neiva, 435 - São João  
Fone: (038) 223-3300

### Murice

Murice Comércio de Motos Ltda.  
R. Prof. Francisco Theodoro Filho, 50  
Barra - Fone: (032) 722-2972

### Paz de Minas

Moto LidaR Ltda.  
Rua Pequii, 84  
Fone: (027) 226-7777

### Passos

Dist. de Motos e Naut. Figueiredo Ltda  
Av. Juca Spöckler, 1909 - Belo Horizonte  
Fone: (035) 621-6121

### Patos de Minas

Motopatos Ltda.  
Rua Dr. Mansolina, 263 - Centro  
Fone: (034) 823-1877

### Peços do Galvão

Casa Pedro Ltda.  
Av. João Pinheiro, 760 - Centro  
Fone: (035) 722-1233

### Pouso Alegre

Alair Teodoro Ferreira Jr. & Cia. Ltda  
Rua Condeador José Garcia, 959  
Centro - Fone: (036) 421-6003

### São João Del Rei

A. F. J. Motos Ltda.  
Rua Ovídio Bocalapa, 42 - Centro  
Fone: (032) 371-6400

### Seto Lagoas

Demolo - Distr. Veic. Motos Peças Ltda.  
Av. Mal. Castelo Branco, 2607  
Uberlândia - Fones: (031) 773-2194 / 1080

### Teófilo Otoni

Motoviam Ltda.  
Rua Dr. Manoel Esteves, 277 - Centro  
Fone: (033) 822-3149



**Uberlândia**

Trímoto Triângulo Moto Peças Ltda.  
Av. Flávio Piccolo, 3283  
Fones: (034) 211-7070

**Varzinha**

Denilson Pallini Bonanera - ME  
Av. Almirante Barroso, 315  
Fone: (035) 320-1746

**MATO GROSSO DO SUL****Campe Grande**

Distrito Dist. de Moto Ltda.  
Rua Ceará, 1013 - Jd. dos Estados  
Fones: (067) 726-6333

**MATO GROSSO****Alta Floresta**

Pilotando Gostoso Ltda.  
Av. Ludovico da Silva Neto, 3040  
Fone: (066) 521-2544 / 2403

**Cuiabá**

Grand Prix Moto Náutica Ltda.  
Av. Tenente Coronel Duarte, 2000  
Fone: (065) 623-3570

**Mazop - Com. de Veic. Pcs e Servi. Ltda**

Av. Cel. Escobarista, 660 - Handevarães  
Fone: (065) 624-2894

**Rondonópolis**

Multimotos e Náutica Ltda.  
Av. Cuiabá, 1388 - Centro  
Fone: (065) 423-2253

**Sinop**

Dist. Moto Peças Ltda.  
Av. dos Tanques, 1175 - Centro  
Fone: (065) 531-5536

**Tangará do Serra**

J. Hoston Bolzanari & Cia Ltda. - ME  
Rua João Prado Arantes, 191-S  
Fone: (065) 726-1490

**PARÁ****Altamira**

Comercial de Motociclos e Motocross Ltda.  
Rua Sete de Setembro, 1644  
Fone: (091) 515-1246 / 2771

**Belém**

Tapde Motocicletas Ltda.  
Trav. D. Pedro L 361  
Fone: (091) 224-4101

**Belém**

Cima-Com. Indústria de Máquinas Ltda.  
Rodovia Transamazônica, Km 02  
Fone: (091) 519-1842

**Marabá**

Lorenzoni Motoc. Ltda.  
Av. Transamazônica, 2035-A  
Fone: (091) 326-1216

**Xingó**

L.F. Arantes - ME  
Av. Xingu, 244  
Fone: (091) 420-1778

**PARAÍBA****João Pessoa**

Proced. Serv. Peças e Veículos Ltda.  
Rua Padre Antonio Pereira, 77  
Várzea - Fone: (083) 241-4500

**PERNAMBUCO****Arco Verde**

João Bosco Japiassu de Oliveira  
Rua João Tavares, 307  
Fone: (081) 822-2800

**Carpina**

Carpimotos Ltda.  
Av. Agamenon Magalhães, 160 - Centro  
Fone: (081) 822-0037

**Caruaru**

Ribeira Neves Comércio Ltda.  
Av. Agamenon Magalhães, 1407  
Fone: (081) 723-5111

**Garanhuns**

André e Barros Comercial Ltda.  
Av. Santa Antonia, 66  
Fone: (081) 762-9439

**Petrolina**

Moto Carlos Ltda.  
Av. Honório Vianna, 815  
Fone: (081) 863-4000

**Recife**

Motomáster Com. e Serviços Ltda.  
Av. Eng. Antonio de Góes, 255 - Pina  
Fone: (081) 485-8744

**Razão**

Recimotos Ltda.  
Av. Casanga, 2544 - Cordeiro  
Fone: (081) 226-7273

**Timbuá**

Moto Japs Ltda.  
Rua Marechal Dantas Barreto, 20  
Fone: (081) 631-0592

**PIAUI****Florianópolis**

Dakar Motoc. Ltda.  
Av. Bucer Neto, 830 - Centro  
Fone: (088) 521-2121

**Parnaíba**

Aeroporto S. Cia Ltda.  
Pra. Estudante Julio Augustus 769  
Centro - Fone: (096) 322-3703

**Teressina**

Comercial Speedway Ltda.  
Av. Prof. Valter Alencar, 1736  
Fones: (086) 229-2990/2991

**PARANÁ****Apucarana**

Paraná Moto Ltda.  
Av. Paraná, 50 - Centro  
Fone: (043) 423-1511

**Cascavel**

BIBBOG Motonáutica Imp. e Exp. Ltda.  
Av. Brasil, 2262 B - São Cristóvão  
Fone: (045) 227-3707

**Curitiba**

Ferret Comércio de Motoc. Ltda.  
Rua General Mario Tourinho, 767  
Seminário  
Fone: (041) 340-7077

**Nivanor Moto Ltda.**

Av. Prádo Gaerthner, 97  
Bacacheri  
Fone: (041) 256-5929

**Foz do Iguaçu**

Moto Skip Com. de Veículos Ltda.  
Rua Marechal Floriano, 1001 - Centro  
Fone: (043) 822-1806

**Francisco Beltrão**

Relaxmoto Comércio de Motocic. Ltda.  
Av. Luiz Antonio Faedo, 2222 - Industrial  
Fone: (046) 524-5056

**Londrina**

Ipapo Moto Ltda.  
Av. Jacelino Kubischek, 2700 - Centro  
Fone: (043) 373-1200

**Posto dos Bicicletas Ltda.**

Rua Brasil, 12 - Centro  
Fone: (043) 323-3475

**Mal. Cândido Rondon**

Yamross Com. de Motoc. e Náuticos  
Ltda. - Av. R. Grande do Sul, 788  
Centro - Fone: (045) 254-3177

**Maringá**

Cyropa-Centro Yamross Motoc. e Náuticos  
Ltda. Av. Brasil, 5154 - Zona 04  
Fone: (044) 262-5055

**Paranáguá**

Furtopo Veículos Ltda.  
Rua Professor Cleto, 410  
Fone: (041) 422-2400

**Ponta Grossa**

Top Club Moto Ltda.  
Av. Marechal Lobos, 690 - Jd. Carvalho  
Fone: (042) 224-6565

**Santo Antônio Platina**

Agência Paraná de Automóveis Ltda.  
Rua 7 de Setembro, 935 - Centro  
Fone: (043) 734-4332

**Toledo**

Tolema: Moto Náutica Ltda.  
Av. José João Muraro, 1562 - Jd. Porto  
Alegre - Fone: (045) 252-6209

**RIO DE JANEIRO****Angra dos Reis**

Prad's Veículos Ltda.  
Rua Bruno Andrey, 24 - Pq. dos Palmares  
Fone: (024) 366-2221

**Cabo Frio**

Cometa - Com. de Moto Cabolenses Ltda.  
Terra de São Cristóvão S/Nº - São  
Cristóvão - Fones: (024) 648-8274

**Campos de Goytacases**

Ocean Moto Mercatari e Repres. Ltda.  
Rua Barão de Miracomo, 287 - Centro  
Fone: (024) 733-2927

**Duque de Caxias**

Três Motos e Acessórios Ltda.  
Mal. Floriano, 508 - 25 de Agosto  
Fones: (021) 671-6442 / 0009

**Itaboraí**

Borgesgomes Moto e Peças Ltda. - ME  
Rua Noêmia G. Blencourt, 515  
Aeroporto - Fone: (024) 822-2740

**Maceió**

Yamalagos Moto e Náutica Ltda.  
Av. Rui Barbosa, 1860 - Loja 01 - Alto  
dos Cajueiros - Fone: (024) 762-3143

**Niterói**

Tular Máquinas Ltda.  
Rua Noronha Tomézo, 170 - Santa Rosa  
Fones: (021) 710-1231

**Nova Friburgo**

Yamotor Veículos Ltda.  
Rua Luiz Spina, 27 - Centro  
Fone: (024) 322-8428

**Petropolis**

Moto Mundi Ltda.  
Rua Washington Luiz, 1076  
Centro - Fone: (024) 242-6493

**Rio de Janeiro**

Dist. Dist. de Autom. e Gorn. Ltda.  
Rua das Laranjeiras, 291/301  
Laranjeiras - Fone: (021) 563-6655

**Motocenter Motocicletas Ltda.**

Rua Barão de Mesquita, 770 - Andaraí  
Fone: (021) 670-7170

**Motoline Veic. Peças e Aces. Ltda.**

Av. Ernani Cardoso, 444-Lq. Campinho  
Jacarepaguá - Fone: (021) 358-6884

**Trinca Moto e Acess. Ltda. Fial 1**

Rua São Francisco Xavier, 242  
Maracanã - Fone: (021) 234-4752

**Terresópolis**

Moto Hobby Veículos Ltda.  
Rua Duque de Caxias, 170 - Centro  
Fone: (021) 742-0886

**Volta Redonda**

Tempo Livre Moto Ltda.  
Av. Paulo de Frontin, 354 - Atarado  
Fone: (024) 347-6484

**RIO GRANDE DO NORTE****Mossoró**

Kivini Comercial de Veículos Ltda.  
Av. Cunha dos Mota, 1410 - Cx. Postal 62  
Fone: (084) 315-9760

**Natal**

Metal Peças e Serviços Ltda.  
Av. Interventor Mário Gama, 2059  
Fone: (084) 222-8262

**Rondônia** **Cacoal**

Brasmatas Com. de Motoc. e Peças Ltda. - Av. Casilho Branco, 1920  
Centro - Fones: (069) 441-2004

 **Ji - Paraná**

Mononáutica Pica-Pau Ltda.  
Av. Transcontinental, 1660  
Fone: (042) 422-1480

 **Ponta Velho**

Cil Moto náutica Ltda.  
Av. Governador Jorge Teixeira, 731  
N. Sra. das Graças  
Fones: (069) 223-2317

 **RORAIMA** **Boa Vista**

Motoka Veículos e Motores Ltda.  
Av. Vitor Roy, 1041E - São Francisco  
Fone: (065) 224-6038

 **RIO GRANDE DO SUL** **Caxias do Sul**

Mototeam Comercio de Motores Ltda.  
Rua Os Dezoto do Fone, 945 - Centro  
Fone: (054) 232-2855

 **Erechim**

Autôndia Erechim S/A Com. e Ind.  
Rua Julio de Castilhos, 124 - Centro  
Fones: (054) 321-6123

 **Ijuí**

Orlando Ribas  
Rua 13 de Maio, 850 - Centro  
Fone: (055) 332-9222

 **Lajeado**

Hextel S/A Com. e Import. - F1  
Av. Senador Alberto Pasqualini, 474  
Americano - Fone: (051) 714-3234

 **Montenegro**

Com. Leo Hans de Motocicletas Ltda.  
Rua Bento Gonçalves, 1956 - Centro  
Fone: (051) 637-1258

 **Nova Praia**

Polesa Motor Ltda.  
Av. Borges de Medeiros, 1226 - Centro  
Fone: (054) 242-1270

 **Novo Hamburgo**

K Motoc. Com. de Motocicletas Ltda.  
Rua Galá Lages, 4438  
Fone: (051) 594-6817

 **Passo Fundo**

Butamanga Comercio de Motoc. Ltda.  
Av. Brasil Oeste, 1735 - Boqueirão  
Fone: (054) 312-1599

 **Porto Alegre**

Motoyama Com. Repres. de Motoc. Ltda. - Av. Farrapos, 3946  
Navegantes - Fone: (051) 337-4440

 **Rio Grande**

Guastabara Veículos Ltda.  
Av. Presidente Vargas, 489 - Centro  
Fone: (053) 231-1144

 **Santa Cruz do Sul**

Representações Edges Ltda.  
Rua Marechal Floriano, 1134 - Centro  
Fone: (051) 713-1555

 **Santa Maria**

V Blazus S/A  
Rua Barão do Triunfo, 995 - Centro  
Fone: (055) 222-2233

 **Santa Rosa**

Moto Ciclo Veículos Ltda.  
Rua Santa Rosa, 1487 - Centro  
Fone: (055) 512-0920 / 5760

 **Três Passos**

Motomobil Veículos Ltda.  
Av. Ipa, 660 - Centro  
Fone: (058) 522-1165 / 2530

 **Venâncio Aires**

Moto Peças Bogorny  
Rua Osvaldo Azeite, 307 - Centro  
Fone: (051) 741-1609

 **SANTA CATARINA** **Blumenau**

Costa Anil Motoc. Comercial Ltda.  
Rua Sete de Setembro, 1820 - Centro  
Fone: (047) 322-9255

 **Brusque**

Muller Motoc. e Náutica Ltda.  
Av. 1 de Maio, 550 - Centro  
Fone: (047) 251-1679

 **Chapéu**

Motoyama - Com. de Motocicletas Ltda.  
Rua Sicília, 60 D - Centro  
Fones: (049) 722-2480

 **Caceréia**

Kalfer Moto Peças Ltda.  
Rua Dr. Marinho, 1210 - Centro  
Fone: (049) 447-2867

 **Florianópolis**

Land & Sea Comércio e Import. Ltda.  
Rua Fulvio Adulci, 388  
Fones: (048) 348-3738

 **Joinville**

Tramalk Traseres e Maqs. Kalfer Ltda.  
Av. Santa Terezinha, 2923  
Fones: (049) 522-3322

 **Joinville**

Yamoplaço Comercio e Repres. Ltda.  
Rua Dr. João Collin, 751  
Fones: (047) 403-4940 / 2826

 **Mafra**

Com. de Veic. Motores Pacheco Ltda.  
Av. Frederico Heyne, 494 - Centro  
Fones: (047) 643-3667

 **Rio do Sul**

Montesole "TB" Ltda.  
Av. Barão do Rio Branco, 64  
Fone: (047) 821-0757

 **SERGIPE** **Aracaju**

Reválua Rev. Veic. Aracaju Imp. Ltda.  
Av. Dr. Carlos Frey, 307 - Centro  
Fone: (079) 211-6300

 **SÃO PAULO** **Adamantina**

Comercial Moto-Cente Ltda.  
Al. Dr. Armando de Sales Oliveira, 467  
Centro - Fones: (018) 521-3448

 **Americana**

Motosete Com. e Importação Ltda.  
Av. 9 de Julho, 558 - São Domingos  
Fone: (019) 460-7707

 **Amparo**

Amparo Moto Shop Ltda.  
Rua Rio Branco, 42 - Ribeirão  
Fones: (019) 870-8214

 **Araçatuba**

Muti Motores Ltda.  
Rua Parangaba, 300  
Fone: (018) 622-2655

 **Araraquara**

C.H. Murad Araraquara & Cia Ltda.  
Av. Brasil 297/411  
Fone: (016) 232-0132

 **Mossoró**

Av. Padre Fm. Sales Colares, 1493  
Santana - Fone: (016) 236-1113

 **Assis**

Comercial Valgreen Ltda.  
Rua Humberto de Campos, 619  
Vila Xavier  
Fone: (018) 324-1921 / 4538

 **Barretos**

Giuseppe Leone Barretos  
Rua 20, 179 - Centro  
Fone: (017) 322-9500

 **Bauré**

RPM Motonáutica Ltda.  
Av. Nações Unidas, 16-27 - Centro  
Fone: (014) 229-0197

 **Botucatu**

Panzoso & Egger Com. MTS/Novas Ltda.  
Av. Santana, 155 - Centro  
Fones: (014) 822-5744 / 3815

 **Bragança Paulista**

Indústria e Comércio Marini Ltda.  
Av. dos Imigrantes, 2300 - Jd. América  
Fone: (011) 7943-8845

 **Campinas**

Media MotoSport Ltda.  
Av. Barão de Raposa, 1878 - Guamarãna  
Fone: (019) 236-8111

 **Muller Jorge Calli**

Rua Onegato Scipião, 340 - Centro  
Fone: (019) 234-3408 / 3391

Royama Distr. de Veículos Ltda.  
Av. Aníbal Neves 1654 - Jd. Chapadão  
Fone: (019) 241-7400

 **Catanduva**

Noracy Affairs  
Rua 7 de Setembro, 05 - Centro  
Fone: (017) 622-3246

 **Fernandópolis**

Asarulo - Moto Peças Ltda.  
Av. Expedicionários Belderos, 176  
Jd. América - Fone: (017) 442-6766

 **Guaratingueta**

Guara Motor S/A  
Av. Jacinthe K. de Oliveira, 931 - Campo  
do Galvão - Fone: (012) 532-2299

 **Guarulhos**

Moto Shop Guaninhos Ltda.  
Av. Trondones, 2291 - Jd. Bom Gima  
Fones: (011) 6468-8767 / 8764

 **Itapetininga**

Motopoli Comércio de Veículos Ltda.  
Rua (Dr. Virgílio de Resende), 1018  
Centro - Fone: (015) 272-2020

 **Itapeva**

Motovel Comércio e Serviços Ltda.  
Rua Filho de Camargo, 146 - Centro  
Fone: (015) 529-0472 / 1920

 **Itu**

Comercial Ituana de Motoc. Ltda.  
Av. Dr. Octaviano Pereira Mendes, 216  
Centro - Fone: (011) 7803-3333

 **Jau**

Ultramotó Com. e Repres. Ltda.  
Al. Cel. Joaquim de O. Matosinho, 90  
Centro - Fone: (014) 622-1402

 **Jundiaí**

Jovate Motor Ltda.  
Rua Petronilha Antunes, 507 - Centro  
Fone: (011) 434-8200

 **Vanderlei Gaioso Donini**

Av. Fernando Arens, 876 - Vila Progresso  
Fone: (011) 7397-8360

**Limeira**

Flamora Comercial Ltda.  
Av. Maria Huzelin, 118  
Fone: (019) 451-6553

**Mariília**

Motocentro Comasa Com. de Veic. Ltda.  
Rua XV de Novembro, 2905 - Hermano  
Polon - Fone: (014) 423-1483

**Mogi das Cruzes**

Father York Motors Ltda.  
Rua Dr. Doadata Werthmann, 1900  
Centro - Fone: (011) 4799-4097

**Mogi Guaçu**

Vida Livre Moto Camping Ltda.  
Pça. Antonio Góvoni Lenz, 135 - Capela  
Fone: (019) 861-0760

**Novo Horizonte**

Spot's Motociclos Com. MTS, Vici. Aq. Lt.  
Rua Coronel Carvalho Leme, 427  
Fone: (017) 542-1116 / 1097

**Oseco**

Bec. Comercial de Motocicletas Ltda.  
Av. dos Automotistas, 3511 - Centro  
Fone: (011) 7054-0146

**Ourinhos**

MEN Comércio de Veículos Ltda.  
Rua dos Expedicionários, 689 - Centro  
Fone: (014) 322-4455

**Penapólis**

340 Moto Peças Penapólis Ltda - ME  
Rua Dr. Mário Sobrinho, 340  
Fone: (018) 652-0683

**Motopen Com. e Oficina de Motos Ltda.**

Rua Anchieta, 116 - Centro  
Fone: (018) 652-1366

**Pindamonhangaba**

Moto Pinda Comercial Ltda.  
Av. N.S. Bom Sucesso, 1114  
Fone: (012) 242-6144

**Piracicaba**

Spire Motor Ltda.  
Av. Armando Salles de Oliveira, 2062  
Fone: (019) 433-4411

**Pirassununga**

Motopercs & Máquinas Ltda.  
Rua General Osório, 638 - Centro  
Fone: (019) 561-2101

**Porto Ferreira**

Grandi Beal & Cia Ltda.  
Av. João Marins S. Sobrinho, 2041  
Fone: (019) 581-1668

**Presidente Prudente**

Lucas Motonáutica Ltda.  
Av. Manoel Goulart, 1165  
Fone: (014) 222-1233

**Regiörio**

Yamavello Distr. de Veículos Ltda.  
Rua Ampás, 310 - Vila Nova  
Fone: (013) 821-5099

**Ribeirão Preto**

Comercial Brasneto Ltda.  
Av. Francisco Junqueira, 1265 - Campos  
Elzeos - Fone: (016) 610-6500

**J Santos Com. e Imp. de Veic. Ltda.**

Rua Durque de Castas, 1690  
Fone: (016) 635-0707

**São Bernardo do Campo**

Motolab Distr. de Veículos Ltda.  
Rua Jurubatuba, 2110 - Centro  
Fone: (011) 4330-5433

**S. J. do Rio Preto**

Castro Com. e Distribuição Ltda.  
Av. Bady Baszil, 4319  
Fone: (017) 234-3266

**Santo André**

Andreense Motos Comercial Ltda.  
Av. Dom Pedro, 1028  
Fone: (011) 717-6594 / 8710

**Santos**

Lamas da Silva Comercial Ltda.  
Av. Conselheiro Nobis, 351 - Paqueta  
Fone: (013) 222-4642

**São Caetano do Sul**

Serve Veículos "In-Peg" Com. Ltda.  
Av. Goiás, 140 - Santo Antonio  
Fone: (011) 441-4026

**São Carlos**

Moto Sport Ltda.  
Av. Getúlio Vargas, 2251 - Centro  
Fone: (016) 274-1413

**São José dos Campos**

Cavac Moto Peças Ltda.  
Av. Dr. Adhemar de Barros, 416  
V. Ary-Anna  
Fone: (012) 321-0855

**São Paulo**

Shogit Ltda.  
Av. Nazare, 1026 - Ipiranga  
Fone: (011) 6914-7866

**Crab Com. e Imp. de Veículos Ltda.**

Av. Rudge, 998 - Bom Retiro  
Fone: (011) 3337-0066

**Fast Way Comercial Ltda.**

R. Eduardo Espinola Filho, 26  
Vila Salvador Romeu  
Fone: (011) 6959-8000

**Feltrin e Vilas Boas Comercial Ltda.**

Av. Santo Amaro, 5327 - Brooklin  
Fone: (011) 240-9223

**H&M Motos Ltda.**

Av. Jubaquara, 1297 - Saúde  
Fone: (011) 276-7211

**Fiorilli Moto Shop Ltda.**

Av. Pires do Rio, 1200 - São Miguel  
Paulista - Fone: (011) 297-7477

**Indiana Moto Sport Ltda.**

Pça. Vicente Falcasa, 20 - V. Cerdão  
Fone: (011) 6341-8885/8881

**Lapa Center Motos Ltda.**

Rua Caio Graco, 226 - LAPA  
Fone: (011) 3873-7760

**Red Baron Comercial Ltda.**

Rua Alvorada, 467 - V. Olímpia  
Fone: (011) 822-7775

**SQ1 - Moto Team Ltda.**

Av. Brigadeiro Luis Antonio, 3333  
Jd. Paulista - Fone: (011) 887-0211

**Sorocaba**

Balbec Veículos Ltda.  
Av. São Paulo, 1016 - Avore Grande  
Fone: (015) 227-6296

**Taubaté**

Super Comércio de Auto Peças Ltda.  
Rua Francisco de Barros, 10 - Centro  
Fone: (012) 293-2855

**Valinhos**

Comercial Modia de Veículos Ltda.  
Av. Dom Nery, 428 - Vera Cruz  
Fone: (019) 869-3666

**Votuporanga**

TKN Motoc. e Artigos Náuticos Ltda.  
Rua Itacolomi, 1288 - V. Marim  
Fone: (017) 421-2223

**TOCANTINS****Kárcia Lojas de Departamento Ltda.**

Av. Congo João Lima, 1374  
Fone: (063) 821-2220

**Gurupi**

Motocentro Motoc. Cielim Com. Ltda.  
Av. Goiás, 2745 - Centro  
Fone: (063) 719-3170

**Motopalmas Com. de Motocicletas Ltda.**

ACSO II - ean. 01 - Leste 42 - Centro  
Fone: (062) 216-2563 / 2760

# *CERTIFICADO DE GARANTIA - Nº 4LR*

## **MOTOCICLETA YAMAHA**

Requisitamos sua atenção para as instruções contidas nas páginas seguintes, pois elas estão ligadas à GARANTIA de sua motocicleta YAMAHA.

Você encontrará, nas páginas seguintes, definição das responsabilidades do CONCESSIONÁRIO AUTORIZADO e da YAMAHA MOTOR DA AMAZÔNIA LTDA., quanto a sua motocicleta. Encontrará também, a definição de suas próprias responsabilidades em relação ao uso da motocicleta, a fim de que possa fazer jus à GARANTIA que lhe é oferecida.

Requisite ao seu CONCESSIONÁRIO que preencha corretamente o CUPOM DO PROPRIETÁRIO, inserido neste MANUAL, pois dele dependerá o processo de GARANTIA, quando necessário.

Nas páginas seguintes estão os certificados de cada revisão. Caberá ao CONCESSIONÁRIO ou OFICINA AUTORIZADA dar-lhes o destino certo. Não os perca mantendo-os sempre presos ao MANUAL.

## TERMO DE GARANTIA

A YAMAHA MOTOR DA AMAZÔNIA LTDA., a partir da data da entrega, garante em sua motocicleta todas as peças, previstas em garantia que, em uso normal, apresentarem defeitos de fabricação ou de material desde que reparadas nas oficinas dos CONCESSIONÁRIOS AUTORIZADOS YAMAHA e que sejam cumpridas rigorosamente as revisões programadas, conforme estipulado no controle das revisões periódicas constantes neste manual. A garantia de sua motocicleta é extensiva a todo território nacional e poderá ser desfrutada em qualquer Concessionário Autorizado.

### 1. PRAZO DE VALIDADE

1.1. A garantia terá início a partir da data de entrega ao comprador, que deverá ser a mesma da destacada na nota fiscal de venda e transcrita no cupom de revisão de entrega. O prazo de garantia terá a validade de 12 meses sem limite de quilometragem.

### 2. REGRAS GERAIS DA GARANTIA

2.1. Qualquer inconveniência deverá ser levada imediatamente ao conhecimento do concessionário autorizado YAMAHA mais próximo, pois a permanência de uma imperfeição, por falta de aviso (reclamação) ou de revisão, certamente acarretará em outros danos que não poderemos atender e ainda nos obriga a cancelar em definitivo a garantia. O concessionário se obriga a substituir peças ou efetuar reparos em sua oficina somente quando forem por ele julgadas como defeituosas e procedente a garantia.

### 3. ATENÇÃO: ITENS NÃO COBERTOS PELA GARANTIA

- 3.1. Óleos lubrificantes, graxas, combustível e similares.
- 3.2. Deslocamento de pessoal.
- 3.3. Imobilização de veículo
- 3.4. Danos pessoais ou materiais do comprador ou terceiros
- 3.5. Manutenção normal tais como:
  - 3.5.1. Reapertos, limpeza do carburador, lavagem, lubrificação, verificações, ajustes, regulagens, etc...
  - 3.5.2. Alinhamento, balanceamento de rodas.
- 3.5.3. Peças consideradas como manutenção normal tais como: elemento filtro de ar, vela, lonas e pastilhas de freio, juntas, lâmpadas e cabos.
- 3.6. Peças que desgastam com o uso.
  - 3.6.1. Pneus, câmaras de ar, amortecedores, discos de fricção, corrente, coroa, pinhão, rolamentos e os que tem sua vida útil normal determinada.
  - 3.6.2. Pneus e corrente são garantidos pelo próprio fabricante.

- 3.7. Defeitos de pintura ocasionado pelas intempéries, aplicação de produtos químicos (combustível ou produtos não recomendados pela YAMAHA), ou efeitos de maresia.
- 3.8. Defeitos oriundos de acidentes, casos fortuitos, prolongado desuso.
- 3.9. Substituição da motocicleta, motor ou conjuntos.

### IMPORTANTE:

Entende-se por manutenção normal, as substituições de peças e componentes em razão de desgaste natural. Estão cobertas pela garantia, no entanto, as peças que **COMPROVADAMENTE** apresentarem defeito de fabricação ou fadiga anormal de material, com exceção de pneus e câmaras de ar, que são garantidos diretamente pelo fabricante dos mesmos.

### 4. ATENÇÃO: EXTINÇÃO

A garantia estará automaticamente cancelada se:

- 4.1. Não forem realizadas as revisões periódicas.
- 4.2. A motocicleta for submetida a abusos, sobrecargas ou acidentes.
- 4.3. Sua manutenção for negligenciada.
- 4.4. For utilizada em competições de qualquer espécie ou natureza.
- 4.5. For reparada fora das oficinas da Rede Autorizada YAMAHA.
- 4.6. O tipo de combustível original for modificado.
- 4.7. Os seus componentes originais forem alterados ou substituídos por outros não fornecidos pela YAMAHA MOTOR DA AMAZÔNIA LTDA.
- 4.8. A estrutura técnica ou mecânica for modificada sem prévia autorização da YAMAHA.
- 4.9. Extinguir-se o prazo de validade.

**ATENÇÃO:** CONSUMIDOR, seus direitos dependem INTEGRALMENTE do correto atendimento aos termos de garantia.  
A correta manutenção, conforme lhe é requisitado, é FATOR ESSENCIAL para a segurança do condutor (e eventual passageiro(a), e maior durabilidade do produto, nos PARÂMETROS do fabricante.

## **CONTROLE DAS REVISÕES PERIÓDICAS** (Deverão constar carimbo e assinatura do Concessionário)

A finalidade das REVISÕES PERIÓDICAS é a de manter a motocicleta sempre em boas condições de funcionamento, proporcionando uma utilização segura e livre de problemas, além de aumentar a vida útil do motor da sua motocicleta e de todo o conjunto.

**O atendimento para as revisões dos (1000 e 3000 kms) só serão efetuadas se a motocicleta estiver dentro do limite de 10% a mais ou a menos da quilometragem prevista para cada revisão, não podendo ultrapassar o prazo de garantia (um ano) contados a partir da data de venda, emitida pelo Concessionário.**

Leia com atenção o Termo de Garantia constante neste manual para poder desfrutar totalmente dos seus direitos neste período.

Durante o período de garantia, as revisões e reparos deverão ser efetuados em qualquer concessionário YAMAHA ou Oficina Autorizada dentro do território nacional.

**IMPORTANTE:** Quando qualquer uma das revisão não for executada, fica extinta a garantia de fábrica com relação a todas as demais previstas no presente termo no sistema de garantia.

<b>1ª REVISÃO (1.000 kms)</b>	
Km: _____	Data: ____/____/____
Concessionário: _____	
CARIMBO E ASSINATURA	

<b>2ª REVISÃO (5.000 kms)</b>	
Km: _____	Data: ____/____/____
Concessionário: _____	
CARIMBO E ASSINATURA	

<b>3ª REVISÃO (10.000 kms)</b>	
Km: _____	Data: ____/____/____
Conces.: _____	
CARIMBO E ASSINATURA	

<b>4ª REVISÃO (15.000 kms)</b>	
Km: _____	Data: ____/____/____
Conces.: _____	
CARIMBO E ASSINATURA	

<b>5ª REVISÃO (20.000 kms)</b>	
Km: _____	Data: ____/____/____
Conces.: _____	
CARIMBO E ASSINATURA	

<b>6ª REVISÃO (25.000 kms)</b>	
Km: _____	Data: ____/____/____
Conces.: _____	
CARIMBO E ASSINATURA	

<b>7ª REVISÃO (30.000 kms)</b>	
Km: _____	Data: ____/____/____
Conces.: _____	
CARIMBO E ASSINATURA	

<b>8ª REVISÃO (35.000 kms)</b>	
Km: _____	Data: ____/____/____
Conces.: _____	
CARIMBO E ASSINATURA	

<b>9ª REVISÃO (40.000 kms)</b>	
Km: _____	Data: ____/____/____
Conces.: _____	
CARIMBO E ASSINATURA	

<b>10ª REVISÃO (45.000 kms)</b>	
Km: _____	Data: ____/____/____
Conces.: _____	
CARIMBO E ASSINATURA	

<b>11ª REVISÃO (50.000 kms)</b>	
Km: _____	Data: ____/____/____
Conces.: _____	
CARIMBO E ASSINATURA	

## ATENÇÃO

- A) A utilização do veículo constante deste manual, na linha d'água do mar não é considerado normal pelo fabricante. O contato com água salgada causa oxidação nas partes metálicas do veículo. Portanto, é recomendada a lavagem com água doce imediatamente após o uso nestas condições.
- B) Na utilização do veículo na praia ou em cidades praianas, onde a maresia é bastante acentuada, recomenda-se proceder a lavagem semanal com água doce para evitar a fixação do sal e consequentemente a oxidação das peças metálicas.
- C) A utilização anormal do veículo conforme acima descrito, ou a ausência dos cuidados básicos recomendados são causas excludentes da garantia do produto.
- D) Problemas no carburador decorrentes do não uso prolongado da motocicleta não são cobertos pelo sistema de garantia. Recomendamos que, caso a motocicleta permaneça em desuso por mais de 15 dias, drene todo o combustível da cuba do carburador e através da mangueira de entrada da gasolina no carburador, dê 3 borrifadas de óleo lubrificante (Tipo WD-40).
- E) Problemas na bateria decorrentes do não uso prolongado da motocicleta não são cobertos pelo sistema de garantia. Recomendamos que, caso a motocicleta permaneça em desuso por mais de 30 dias, deixe desconectados os cabos positivo e negativo da bateria e dê uma carga lenta antes de reconectá-la. Consulte a secção "armazenamento" deste manual para maiores detalhes. Para as motocicletas com partida elétrica, evite acioná-la durante os períodos de desuso, pois o consumo da bateria é grande e sua recarga insuficiente durante os poucos minutos de funcionamento.

CERTIFICADO Nº 1

DATA DE REVISÃO

CARIMBO E ASSINATURA DO CONCESSIONÁRIO

REVISÃO DE GARANTIA

Nº 4LR

1.000 KMS

(VÁLIDA SOMENTE DE 900 A 1.100 KMS)

Nº DO CHASSI

CÓD. CONCES.

DATA DA VENDA

Nº NOTA FISCAL/SÉRIE

KM DA REVISÃO

VALOR MÃO OBRA

VÁLIDO SOMENTE  
DATILOGRAFADO

DATA DA REVISÃO

ASSINATURA DO CLIENTE

CARIMBO E ASSINATURA DO CONCESSIONÁRIO

DECALQUE DO Nº DO CHASSI



## REVISÃO 1000 Km

ITENS	OPERAÇÕES
1. Vela de ignição	Verificar folga entre eletrodos/Limpar
2. Filtro de ar	Limpar/Umedecer com óleo 2T
3. Carburador	Regular
4. Nível de óleo do câmbio Nível de óleo 2 tempos	Trocar óleo da transmissão/Completar óleo 2T
5. Freios	Verificar funcionamento/Regular
6. Rolamento da direção	Verificar folgas, engraxar a cada 10.000 km
7. Suspensão	Verificar amortecimento
8. Corrente de transmissão	Limpar/Verificar folga/Alinhar roda traseira/ Lubrificar
9. Acessórios e fixação	Reapertar
10. Cavalete lateral	Verificar funcionamento, apertar se necessário.
11. Cabo acelerador/autolube e embreagem	Regular/Verificar sincronismo carburador/ Autolube
12. Bomba de autolube	Sangar/Regular
13. Luzes e sinaleiras	Verificar funcionamento
14. Parafusos e Porcas	Reaperto geral
15. Aspecto da motocicleta	Verificação geral
16. Rodas e Pneus	Verificar pressão dos pneus/Balanceamento/ Desgaste

OBS: O óleo e peças excluídas da garantia, serão pagas pelo cliente.



DATA DE REVISÃO

CARIMBO E ASSINATURA DO CONCESSIONÁRIO

REVISÃO DE GARANTIA  
5.000 KMS  
(VÁLIDA SOMENTE DE 4.500 A 5.500 KMS)

Nº 4LR

Nº DO CHASSI

CÓD. CONCES.

DATA DA VENDA

Nº NOTA FISCAL/SÉRIE

KM DA REVISÃO

VALOR MÃO OBRA

VÁLIDO SOMENTE  
DATILOGRAFADO\_\_\_\_/\_\_\_\_/\_\_\_\_  
DATA DA REVISÃO\_\_\_\_\_  
ASSINATURA DO CLIENTE

CARIMBO E ASSINATURA DO CONCESSIONÁRIO

DECALQUE DO Nº DO CHASSI

## REVISÃO 5000 Km

ITENS	OPERAÇÕES
1. Vela de ignição	Verificar folga entre eletrodos/Limpar/Trocar se necessário
2. Filtro de ar	Limpar/Umedecer com óleo 2T
3. Carburador	Limpar/Regular
4. Torneira de combustível	Limpar/Verificar vazão e funcionamento
5. Nível de óleo do câmbio Nível de óleo 2 tempos	Trocar óleo da transmissão/Completar óleo 2T
6. Freios	Verificar funcionamento/Regular
7. Suspensão	Verificar amortecimento
8. Rodas e Pneus	Verificar pressão dos pneus/Balancamento/Desgaste
9. Rolamento da roda	Verificar folga e danos, trocar se necessário.
10. Rolamento da direção	Verificar folga engraxar a cada 10.000 km
11. Corrente de transmissão	Limpar/Verificar folga/Alinhar roda traseira/Desgaste/Lubrificar
12. Acessórios e fixação	Reapertar
13. Cavalete lateral	Verificar funcionamento, apertar se necessário.
14. Bateria	Completar c/ água destilada/Verificar densidade ou voltagem
15. Sistema de escape	Verificar vazamento, reapertar se necessário.
16. Sistema de arrefecimento	Verifique vazamento de líquido/Repare se necessário/Complete o líquido se necessário.
17. Cabo acelerador/autolube e embreagem	Regular/Verificar sincronismo carburador/Autolube/Sangar e regular autolube
18. Bomba autolube	Verificar/Regular/Sangrar
19. Luzes e sinaleiras	Verificar funcionamento/Corrigir se necessário
20. Parafusos e porcas	Reaperto geral
21. Aspecto da motocicleta	Verificação geral

OBS: O óleo e peças excluídas da garantia, serão pagas pelo cliente.



# **YAMAHA MOTOR DA AMAZÔNIA**

## **PESQUISA DE CONSUMIDORES DOS PRODUTOS YAMAHA**

Prezado Consumidor:

Você acaba de adquirir um produto da mais alta tecnologia e totalmente adaptado às condições brasileiras.

Para que possamos continuar oferecendo à você produtos do mesmo nível, necessitamos de sua colaboração.

Preencha a pesquisa a seguir e exija do seu concessionário o envio da mesma à Yamaha.

Só assim continuaremos a criar emoções com tecnologia de ponta.

Muito Obrigado.  
**Departamento de Marketing**

## NOTA IMPORTANTE

Prezado Concessionário:

Com a devolução desta pesquisa totalmente preenchida é que poderemos dar continuidade ao nosso propósito de desenvolver cada vez mais, produtos que atendam as necessidades e exigências do consumidor: fato esse que, você concessionário Yamaha, está intimamente ligado.

Muito Obrigado.

**Yamaha Motor do Brasil Ltda.**  
Departamento de Marketing

**P.S.: Devolva em conjunto com o cupom de revisão de entrega**

NOME DO CLIENTE: \_\_\_\_\_

ENDEREÇO: \_\_\_\_\_

BAIRRO: \_\_\_\_\_ CIDADE: \_\_\_\_\_ ESTADO: \_\_\_\_\_

CEP: \_\_\_\_\_ TELEFONE P/ CONTATO: DDD (     ) \_\_\_\_\_

## 1) SEXO

Masculino

1 (   )

Feminino

2 (   )

## 2) IDADE

Até 20

1 (   )

21 a 30

2 (   )

31 a 40

3 (   )

Mais de 40 anos

4 (   )

## 3) RENDA MENSAL EM SALÁRIOS MÍNIMOS

Até 05

1 (   )

Até 10

2 (   )

11 a 15

3 (   )

16 a 20

4 (   )

Mais de 20

5 (   )

## 4) ESCOLARIDADE

1º Grau

1 (   )

2º Grau

2 (   )

Superior

3 (   )

Completo

(   )

Incompleto

(   )

## 5) POSSUI AUTOMÓVEL?

Sim

1 (   )

Não

2 (   )

Marca \_\_\_\_\_ Modelo \_\_\_\_\_ Ano \_\_\_\_\_

## 6) QUAL A RAZÃO DA COMPRA?

Veículo Adicional

1 (   )

Único Veículo

2 (   )

Outro

3 (   ) \_\_\_\_\_

## 7) É A SUA 1ª MOTOCICLETA?

Sim

1 (   )

Não

2 (   )

Se não, indique : Marca \_\_\_\_\_ Modelo \_\_\_\_\_ Ano \_\_\_\_\_

**8) COM QUE FREQUÊNCIA VOCÊ UTILIZA ESTE VEÍCULO?**

Diariamente	2 vezes por semana	1 vez por semana	Outros
1 ( )	2 ( )	3 ( )	4 ( ) _____

**9) HÁ QUANTO TEMPO VOCÊ CONDUZ MOTOCICLETAS?**

Menos de 1 Ano	1 a 3 Anos	Mais de 3 Anos
1 ( )	2 ( )	3 ( )

**10) POR QUE ESCOLHEU ESTE MODELO? APONTE SÓ O PRINCIPAL MOTIVO**

Economia	Desempenho	Tamanho	Estilo	Visual	Cilindrada	Preço	Qualidade
1 ( )	2 ( )	3 ( )	4 ( )	5 ( )	6 ( )	7 ( )	8 ( )

**11) QUAL A FINALIDADE DO USO?**

Trabalho	Transporte	Passeio	Esportivo	Outros
1 ( )	2 ( )	3 ( )	4 ( )	5 ( ) _____

**12) QUAIS AS CORES DE SUA PREFERÊNCIA?**

Roxo	Prata	Branco	Vermelho	Azul	Amarelo	Verde	Preto	Outros
1 ( )	2 ( )	3 ( )	4 ( )	5 ( )	6 ( )	7 ( )	8 ( )	9 ( ) _____

**13) QUAL FOI A CONDIÇÃO DE COMPRA?**

À Vista	Consórcio	Financiamento	Troca	Outros
1 ( )	2 ( )	3 ( )	4 ( )	5 ( ) _____

**14) COMO VOCÊ TOMOU CONHECIMENTO DESTA CONCESSIONÁRIA?**

Rádio	Jornal	TV	Revista	Mala Direta	Test Drive	Outros
1 ( )	2 ( )	3 ( )	4 ( )	5 ( )	6 ( )	7 ( ) _____

**CERTIFICADO DE GARANTIA - Nº 4LR**  
**(REMETER PARA A YAMAHA)**

NOME DO PROPRIETÁRIO

ENDEREÇO

CEP

CIDADE

ESTADO

TELEFONE

Nº DO CHASSI

COB

DATA DE VENDA

CODIGO DO CONCESSIONARIO

NOTA FISCAL Nº

SERIE

ASS. CLIENTE

CAMBIO DO CONCESSIONARIO

DECALQUE DO Nº DO CHASSI

Obs.: Utilizar papel carbono para o preenchimento, preencher com letra de forma bem legível.



**REVISÃO DE ENTREGA**  
**ITENS QUE DEVEM SER REVISADOS**

<b>ITENS</b>	<b>OPERAÇÕES</b>
1. Parafusos e porcas	Reaperto geral
2. Carburador	Regular
3. Bomba Autolube	Sangrar/Regular
4. Torneira de Combustível	Limpar se necessário
5. Corrente de Transmissão	Verificar folga/Alinhamento de roda traseira
6. Rodas e Pneus	Verificar pressão dos pneus/ Aperto dos raios
7. Suspensão	Verificar amortecimento
8. Freios	Verificar funcionamento/Regular
9. Cabo acelerador/Auto-lube e Embreagem	Regular/Verificar e sincronismo carburador/Autolube
10. Bateria	Colocar solução Yamaha Carregar com 0,30A / 10h.
11. Luzes e Sinaleiras	Verificar funcionamento
12. Acessórios e fixação	Apertar
13. Aspecto da Motocicleta	Limpeza
14. Nível óleo de câmbio Nível óleo 2T	Completar se necessário
15. Farol	Regular o fecho
16. Sistema de Arrefecimento	Verificar nível do líquido/Complete se necessário

**MANUAL DO CONDUTOR**

Recebi nesta data o manual supra de conformidade com o que dispõe a lei 9503 de 23/09/97

Data \_\_\_/\_\_\_/\_\_\_

Assinatura Cliente

Carimbo Assinatura Concessionário

**CERTIFICADO DE GARANTIA****4LR**

NOME DO PROPRIETÁRIO

ENDEREÇO

CEP

CIDADE

ESTADO

TELEFONE

Nº DO CHASSI

COR

DATA DE VENDA

CÓDIGO DO CONCESSIONÁRIO

NOTA FISCAL Nº

SÉRIE

ASS. CLIENTE

CARIMBO DO CONCESSIONÁRIO

DECALQUE DO Nº DO CHASSIS

Obs.: Utilizar papel carbono para o preenchimento, preencher com letra de forma bem legível.

YAMAHA MOTOR DA AMAZÔNIA LTDA.

**PRODUZIDO NO  
PÓLO INDUSTRIAL  
DE MANAUS**



CONHEÇA A AMAZÔNIA

IMPRESSO NO BRASIL  
12/99 - 1.100 - GYL